

SULLY 650SX

PROJECTEUR DE DÉCOUPE LED

Manuel

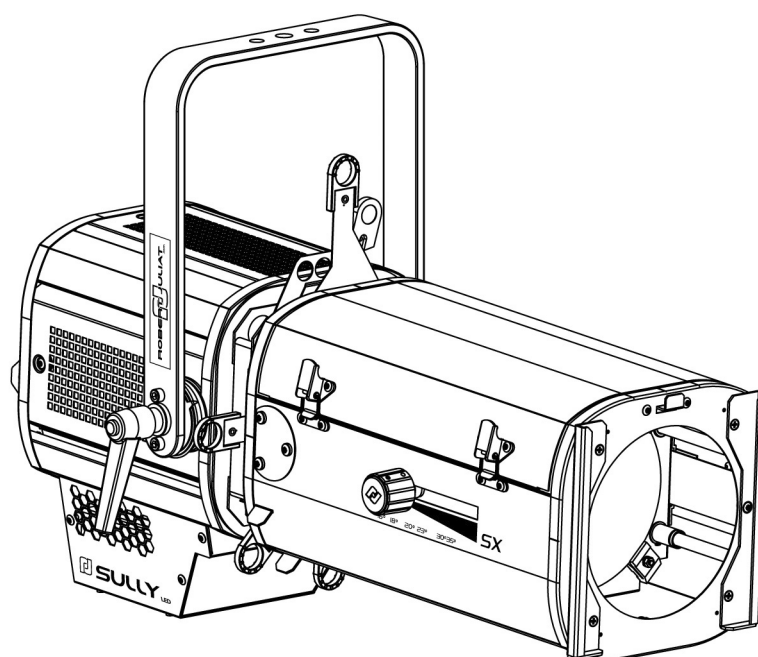

LED 115 W

REF	Standard	Nord-Américain
28 - 54°	653SX	653CSX
16 - 35°	654SX	654CSX
11 - 26°	651SX	651CSX

V1

- FIRMWARE: V3.0
- RJLED2 FIRMWARE PLATFORM (Node Mode) : Manuel disponible en téléchargement : robertjuliat.com/LED/PDF_PAGE

VALIDATION : 24/03/22

DN41201900-A (FR)



ROBERT JULIAT

1	Instructions d'utilisation	1
2	Présentation	2
2.1	Fonctions	2
2.2	Plaques d'identification	2
2.2.1	Plaques de la trappe LED	2
2.2.2	Plaques du corps du projecteur	3
2.3	Accessoires inclus	3
2.4	Accessoires	4
3	Installation	5
3.1	Mécanique	5
3.1.1	Positions d'utilisation	5
3.1.2	Distance minimale entre l'appareil et une matière inflammable	5
3.1.3	Conditions d'utilisation	5
3.1.4	Suspension	5
3.1.5	Câble de sécurité	6
3.2	Électrique	6
3.2.1	Source LED	6
3.2.2	Alimentation	6
3.3	DATA	7
3.3.1	DMX 512-A / RDM	7
3.3.2	Art-Net / sACN	8
3.3.3	Ethernet / Node DMX	8
3.4	Accessoires	9
3.4.1	Porte-filtre avant	9
3.4.2	Double-condenseur	9
3.4.3	Porte-filtre interne	10
3.4.4	Porte-gobo / Iris	10
3.4.5	Couteaux	11
4	Opération	12
4.1	Intensité lumineuse	12
4.1.1	Etendue	12
4.1.2	Contrôle	12
4.1.3	Paramètres	12
4.1.3.1	Résolution - DMX uniquement	12
4.1.3.2	Courbe	12
4.1.3.3	Réglage position maximale	13
4.1.3.4	Mode gradation	13
4.2	Stroboscope	14
4.2.1	Etendue	14
4.2.2	Contrôle	14
4.3	Temps de réponse	14
4.3.1	Etendue	14
4.3.2	Contrôle	14
4.4	Ajustement de la taille du faisceau	15
4.4.1	Etendue	15
4.4.2	Contrôle	15
4.5	Orientation	15
4.5.1	Etendue	15
4.5.2	Contrôle	16
4.6	Couleur	16
4.7	Contrôle de la forme du faisceau	17
4.7.1	Etendue	17
4.7.2	Contrôle	17
4.8	Rotation faisceau	18
4.8.1	Etendue	18
4.8.2	Contrôle	18
4.9	Gobos	19
5	Contrôles et paramètres	20
5.1	Interface web	20
5.1.1	Contrôle	20
5.1.2	Adresse IP par défaut	20
5.1.3	IP réseau de l'ordinateur	20
5.1.4	Connexion à l'interface web	20
5.1.5	Sélection de la CCT	21
5.2	Retour d'informations des LEDs	22
5.2.1	Analyse dépannage	22
5.2.2.1	Intensité	22
5.2.2.2	Auto-OFF	22
5.3	DMX512 / Contrôle à distance	23
5.3.1	Protocole	23
5.3.2	Configuration	23
5.3.3	Paramètres	24
5.3.3.1	DMX Hold (garde la dernière valeur DMX reçue)	24
5.3.4	Charte DMX	25
5.3.5	Gammes DMX	25
5.3.5.1	Strobe duration (Durée stroboscope)	25
5.3.5.2	Strobe speed (Vitesse stroboscope)	25
5.3.5.3	Response time (Temps de réponse)	25
5.3.5.4	Control mode (Mode de contrôle)	25
5.4	Contrôle à distance RDM	26
5.4.1	Protocole	26
5.4.2	Fonctions	26
5.5	Contrôle à distance Art-Net	28
5.5.1	Protocole	28
5.5.2	Configuration	28
5.5.3	Configuration locale	29
5.6	Contrôle à distance sACN	30
5.6.1	Protocole	30
5.6.2	Configuration	30
5.6.3	Configuration locale	31
5.7	Panneau de contrôle (option)	32
5.7.1	Afficheur	32
5.7.2	Menus	33
5.7.3	Paramètres	34
6	Maintenance	35
6.1	Maintenance préventive	35
6.1.1	Fréquence	35
6.1.2	Nettoyage général	35
6.1.3	Vérification visuelle générale	35
6.1.4	Source LED	35
6.1.5	Optiques	35
6.1.6	Nettoyage de la trappe à LED	35
6.2	Analyse	36
6.3	Protection thermique	37
6.4	Mise à jour Firmware	37
6.5	Réglage usine par défaut	38
6.5.1	Modes	38
6.5.2	Contrôle	38

CONSIGNES GÉNÉRALES

1. Impropre à l'usage domestique.
2. Matériel professionnel : intervention par technicien qualifié uniquement.
3. Outre les consignes d'utilisation figurant dans la présente notice, vous devrez respecter les prescriptions générales de sécurité et de prévention des accidents édictée par le législateur.
4. L'appareil auquel est attachée cette notice rentre dans la section 17 - Luminaires pour éclairage de scènes de théâtre, des studios de télévision, de cinéma et de photographie de la norme: Standards NF EN 60598-1, NF EN 60598-2-17, Low Voltage Directive 2014/35/UE & EMC Directive 2014/30/UE.
5. Ces appareils sont considérés IP20 et réservés à une utilisation intérieure.

PROJECTEUR

6. Veiller à ce que le projecteur soit monté avec un support approprié.
7. Les écrans de protection ou les lentilles doivent être remplacés s'ils sont visiblement endommagés au point que leur efficacité en soit diminuée, par exemple par des fêlures ou des rayures profondes.
8. En position suspendue (crochet, boulon...), l'appareil doit obligatoirement être assuré par une suspension auxiliaire (élingue, chaîne...) convenablement dimensionnée.
9. Les attaches ou câbles de sécurité doivent être solidement fixés à l'arrière de l'appareil et être aussi courts que possible, ou enroulés si nécessaire, pour réduire au minimum la distance de déplacement si l'appareil devait être délogé.
10. Les accessoires amovibles (changeur de couleurs...) doivent également être assurés par une élingue de taille appropriée, ancrée à l'avant de l'appareil.
11. Le poids combiné de l'appareil et des accessoires doit être pris en compte lors du choix de la capacité portante du câble ou de la liaison de sécurité.
12. Ne pas ouvrir l'appareil sous tension.
13. ATTENTION : Source LED et supports chauds. Attendre que l'appareil soit froid avant toute intervention.
14. Ne modifiez pas la conception de l'appareil ni aucun de ses dispositifs de sécurité.
15. Resserrer régulièrement les connexions et contrôler l'état des câbles. Si le câble est détérioré, le remplacer par un câble identique.
16. Utiliser l'appareillage d'alimentation approprié.

VENTILATION

17. Ne pas placer le projecteur à proximité de matière inflammable.
18. Ne pas utiliser à l'extérieur. Ne pas couvrir. Ne pas laisser l'appareil exposé à l'eau.
19. Pour éviter toute surchauffe de l'appareil, ne jamais boucher les passages d'air.
20. Si l'appareil comporte un ou plusieurs ventilateurs, vérifier qu'ils fonctionnent bien. Si un dysfonctionnement apparaît à ce niveau, éteindre immédiatement le projecteur et effectuer les contrôles nécessaires.

NETTOYAGE

21. Ne pas toucher la source LED.
22. Pour nettoyer les parties optiques, utilisez un chiffon doux en combinaison avec de l'eau distillée ou de l'alcool isopropylique recommandé pour les optiques revêtues. N'utilisez aucun produit de nettoyage contenant des solvants ou des abrasifs, car ceux-ci peuvent endommager la surface. Séchez avec un chiffon doux non pelucheux.
23. Enlevez régulièrement la poussière avec un chiffon doux non pelucheux.
24. Dépoussiérer régulièrement les filtres.

ALIMENTATION

25. Isoler électriquement avant toute intervention
26. Raccordement direct secteur. Ne pas raccorder sur une sortie "électronique" (gradateur, relais statique...).
27. Contrôler la tension secteur.

REMARQUE

Appareils réalisés en conformité avec les directives européennes de normalisation appliquées au matériel d'éclairage professionnel. Toute modification du produit dégage la responsabilité du constructeur.

Groupe de risque 2



AVERTISSEMENT : Ce produit émet un rayonnement optique potentiellement dangereux. Ne regardez pas la lampe lorsqu'elle est allumée. Des lésions oculaires peuvent en résulter.

Groupe de risque 2 - le projecteur doit être positionné de manière à ce qu'il soit improbable qu'une personne regarde ce projecteur de manière prolongée à une distance inférieure à 10,6m (651SX), 7,1m (653SX) & 11m (654SX).

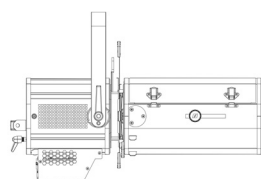

Sécurité photobiologique selon la norme EN62471

Distance minimale	Groupe de risque 2	Groupe de risque 1
651 CW/WW: 0,8m (2.63 ft)	651 CW/WW: 10,6m (34.78 ft)	
653 CW/WW: 0,8m (2.63 ft)	653 CW/WW: 7,1m (23.30 ft)	
654 CW/WW: 0,8m (2.63 ft)	654 CW/WW: 11m (36.10 ft)	

2 Présentation



2.1 Fonctions

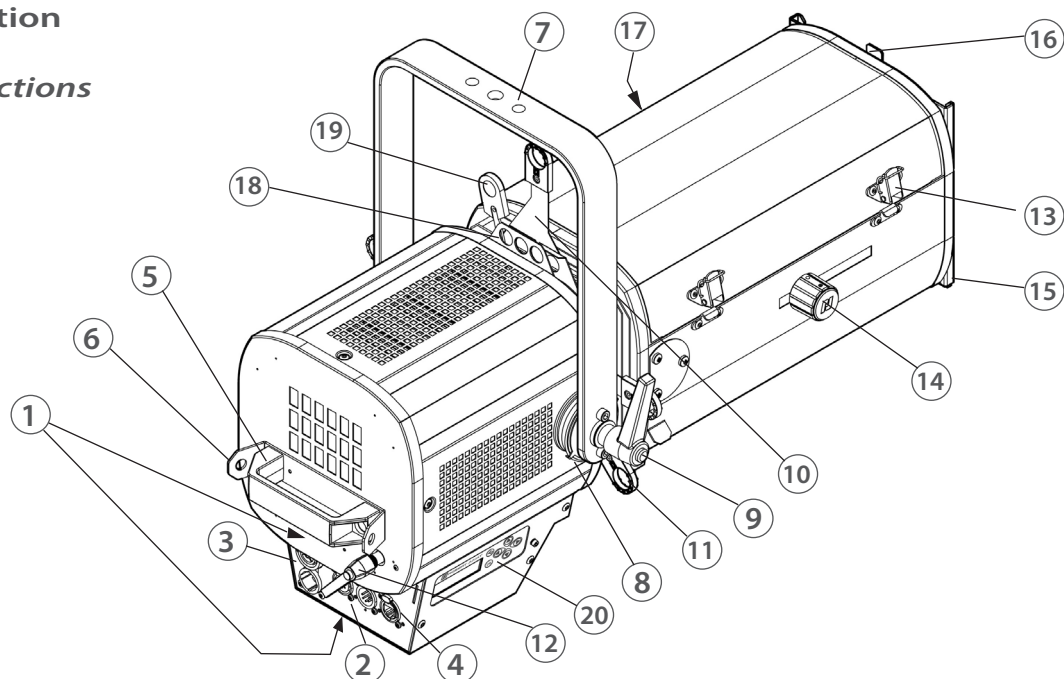

Description	
1. Plaques d'identification	11. Blocage des couteaux
2. Connecteurs data (entrée et sortie)	12. Verrouillage rotation zoom
3. Connecteurs d'alimentation (entrée et sortie)	13. Accès zoom
4. Connecteur ethernet RJ45	14. Réglage focus
5. Poignée	15. Porte filtre avant pour accessoire et filtre couleur
6. Points d'élingage	16. Verrouillage porte-filtre
7. Lyre de suspension	17. Réglage zoom
8. Index de tilt	18. Porte-gobo
9. Poignée verrouillage de la lyre	19. Iris
10. Couteaux	20. Afficheur et clavier pour paramétrage local (option)

2.2 Plaques d'identification

2.2.1 Plaque de la trappe LED

Description	
<p>19 17 18 15 16 20</p> <p>LED FIXTURE Risk Group </p> <p>Lire le manuel avant utilisation - Utilisation et maintenance par professionnel uniquement / Read manual before use - Service only by qualified personnel.</p> <p>MOD. 1 VERS. 2 11 9</p> <p>U 3 I 4 10</p> <p>P 5 IP 6 14</p> <p>t°a 7 t°c 8 13 </p> <p>ROBERT JULIAT.com Made in the EU - France - 12 </p>	<ol style="list-style-type: none"> MOD. : modèle de l'appareil VERS. : Version de l'appareil U : tension nominale (V) I : intensité nominale (A) P : puissance maximum (W) IP : indice de protection international t°a : température ambiante maximale (°C) t°c : température extérieure de la carrosserie maximale (°C) Poids net (kg) Distance minimale d'une matière inflammable par rapport à l'appareil (m) Version température de couleur de l'appareil Numéro de série Remplacer le verre brisé Produit de classe 1 Lire le manuel Conformité européenne Marquage directive DEEE CEI-TR-62778 - Ne pas regarder fixement la source de lumière EN62471 - Groupe de risque Marquage UKCA - Conformité au Royaume-Uni évaluée
<p>Unités utilisées :</p> <ul style="list-style-type: none"> - Poids = kilogramme (kg). - Intensité = Ampère (A) - Tension = Volt (V). - Fréquence = Hertz (Hz). - Température = degré Celsius (°C) 	

Description

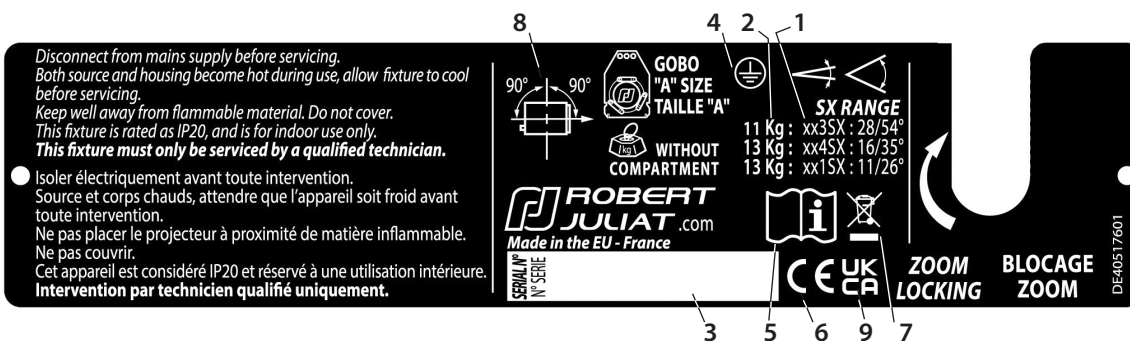

1. Modèle / angle de sortie
2. Poids net (kg) sans la trappe LED
3. Numéro de série
4. Produit de classe 1
5. Lire le manuel
6. Conformité européenne
7. Marquage directive DEEE
8. Positions d'utilisation
9. Marquage UKCA - Conformité au Royaume-Uni évaluée

Unités utilisées :

- Poids = kilogramme (kg).
- Intensité = Ampère (A)
- Tension = Volt (V).
- Fréquence = Hertz (Hz).
- Température = degré Celsius (°C)

2.3 Accessoires inclus

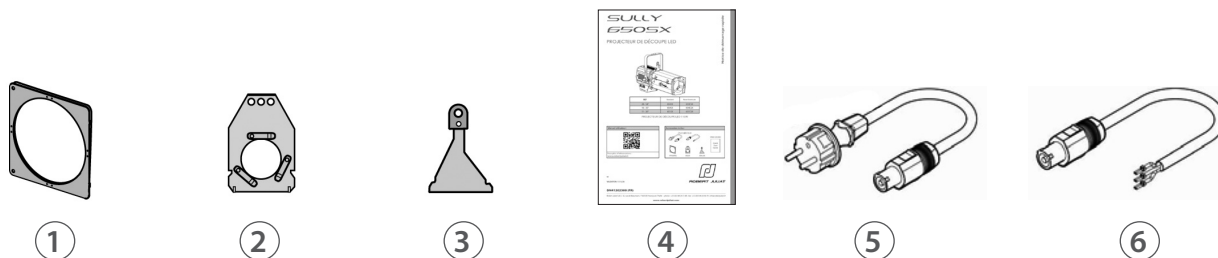

	Référence	Description
1	PF500M2	Porte-filtre métal 180 x 180 mm
2	SGUX	Porte-gobo universel (métal, verre, dépoli) taille "A"
3	D8	Couteaux (x4)
4	DN41202300	Guide démarrage rapide
1	CAL03	Câble alimentation 3 mètres (3G1,5 HO7RNF) avec connecteurs Neutrik PowerCon® True1 et CEE 7/7 (2P+T NF/SCHUKO) – version standard
2	CAL04	Câble alimentation UL/CSA 1,5 mètres avec connecteur Neutrik PowerCon® True1 – version nord-américaine

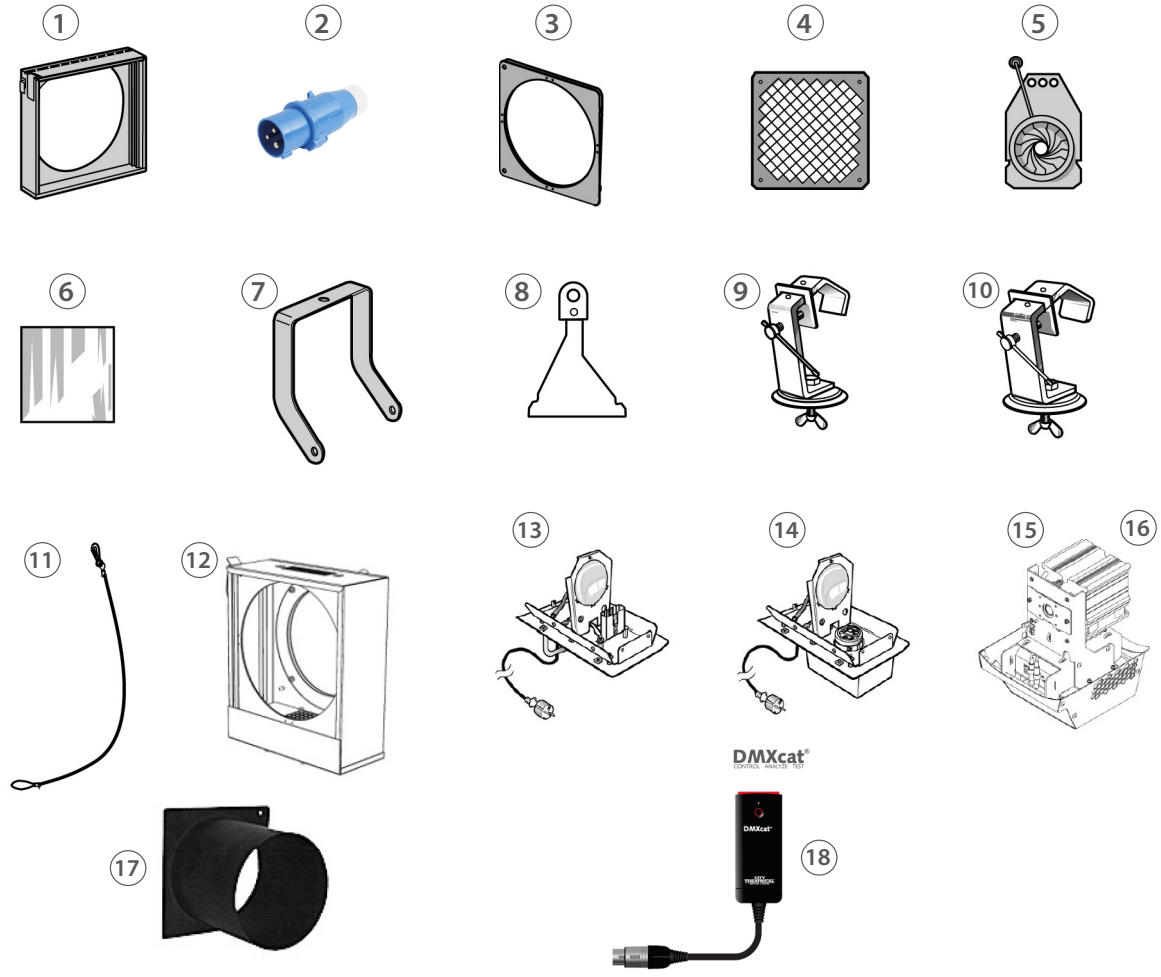

	Référence	Description
1	CAV 600A	Cassette avant à double-glissière pour accessoires 180 x 180 mm
	CAV 600AE	Cassette avant à double-glissière pour accessoires 185 x 185 mm
2	PCP1716A	Connecteur d'alimentation IEC60309 6h 16A 2P+T bleu (P17)
3	PF600M2	Porte-filtre métal 185 x 185 mm
4	G500	Grille 180 x 180 mm
5	IWSX755	Iris avec support (fermeture partielle)
6	VD 120	Verre dépoli 120 x 120 mm
7	FCD600	Fourche coudée
8	D8	Couteau
9	876	Crochet acier 40 x 10 à vis M10 L= 28 mm pour tube Ø35 à 50 mm - CMU: 50 Kg
10	880	Crochet acier 40 x 10 à vis M10 L= 28 mm pour tube Ø50 à 63 mm - CMU: 50 Kg
11	CS2	Câble de sécurité Ø3 mm L= 600 mm - CMU: 75 Kg
12	RPF613	Rallonge de cassette avant 180 x 180 mm pour accessoires 215 x 215 mm sans ventilation (recommandée pour couleurs saturées sur 613SX/663SX)
	RPF613E	Rallonge de cassette avant 180 x 180mm pour accessoires 245 x 245 mm sans ventilation (recommandée pour couleurs saturées sur 613SX/663SX)
13	T/600SX	Trappe pour lampes halogène 1000/1200W GX9.5 - câble alimentation 3 mètres avec connecteur CEE 7/7 (2P+T NF/SCHUKO)
14	T/600VSX	Trappe pour lampes halogène 1000/1200W G22 avec ventilateur - câble alimentation 3 mètres avec connecteur CEE 7/7 (2P+T NF/SCHUKO)
15	T/650SXCW	Trappe LED SULLY 115W avec potentiomètre - Blanc froid - câble alimentation 3 mètres avec connecteur CEE 7/7 (2P+T NF/SCHUKO)
16	T/650SXWW	Trappe LED SULLY 115W avec potentiomètre - Blanc chaud - câble alimentation 3 mètres avec connecteur CEE 7/7 (2P+T NF/SCHUKO)
17	TH600	"Top hat" - nez anti-halo simplifié 180x180mm (sans câble de sécurité)
18	DMXcat	Multi-testeur DMX/RDM sans fil (bluetooth) - City Theatrical DMXcat®

3 Installation

3.1 Mécanique

3.1.1 Positions d'utilisation

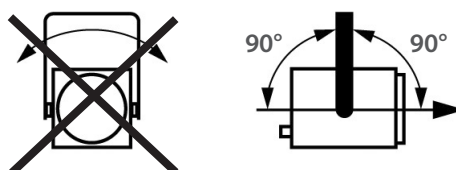

3.1.2 Distance minimale entre l'appareil et une matière inflammable

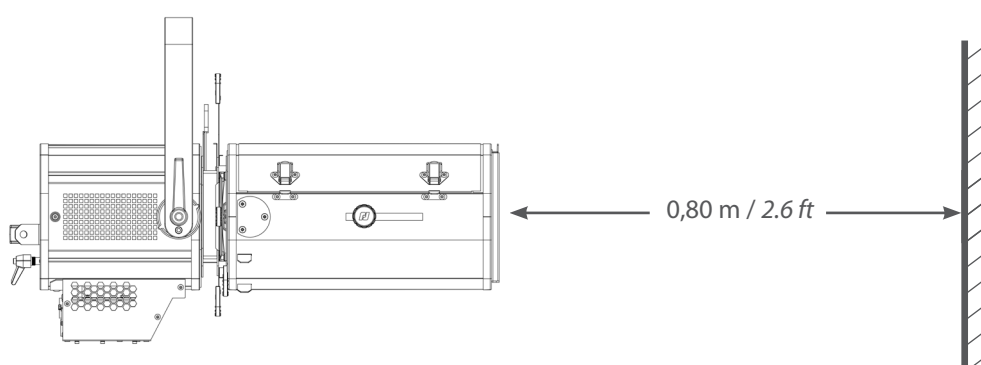

3.1.3 Conditions d'utilisation



Minimum : 5°C
40°F



Maximum : 40°C
104°F

Indice de protection international
IP20 – Utilisation intérieure uniquement

3.1.4 Suspension

- Veiller à ce que le projecteur soit monté avec un support approprié.

Poids net:
653SX = 12.2 kg
654SX = 13.6 kg
651SX = 13.9 kg

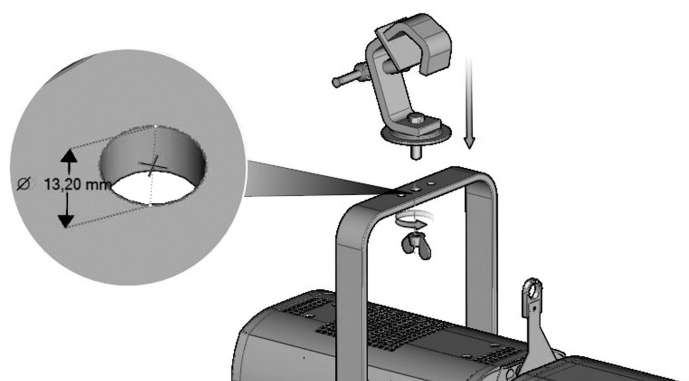

3.1.5 Câble de sécurité

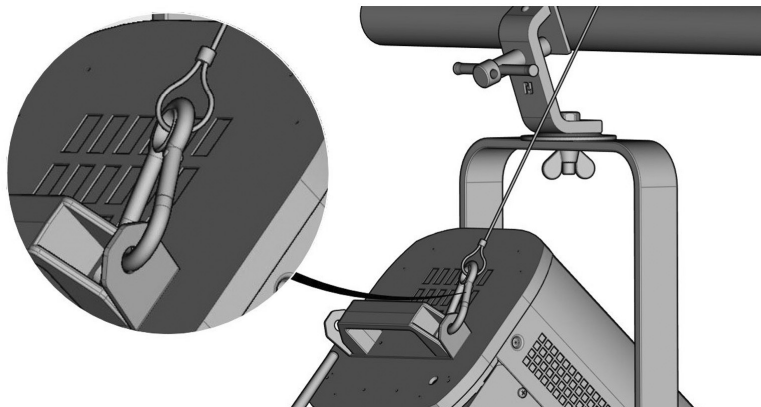

- En position suspendue (crochet, boulon...), l'appareil doit obligatoirement être assuré par une suspension auxiliaire (élingue, chaîne...) convenablement dimensionnée.
- Il est important de prendre en compte le poids total du projecteur et des accessoires au moment de choisir la capacité de charge du câble de sécurité.
- La liaison devra être ancrée à l'arrière de l'appareil et effectuée au plus court, au besoin avec plusieurs tours si la longueur de l'élingue ou de la chaîne le nécessite

3.2 Électrique

3.2.1 Source LED



Ne jamais toucher la surface de la source LED.
Cf. 6.1.4 Procédure de nettoyage de la source LED si nécessaire.

3.2.2 Alimentation

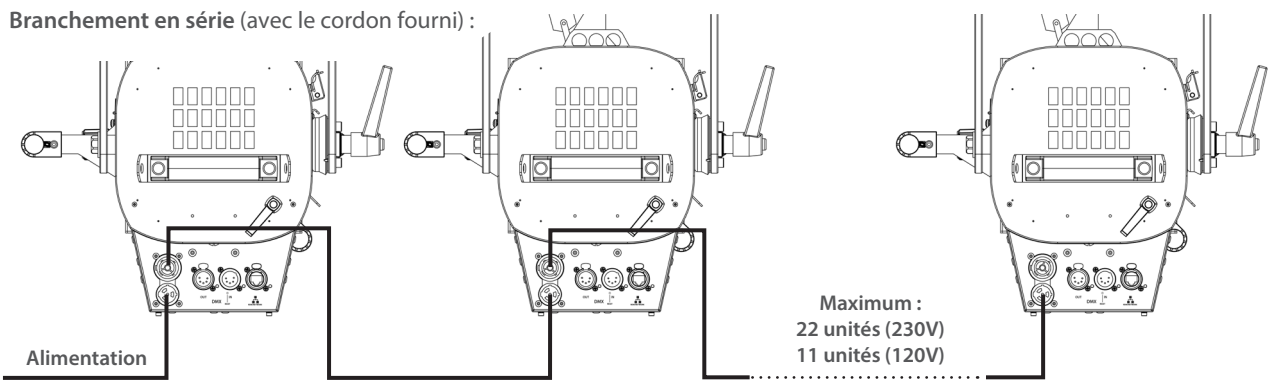
Alimentation			
Tension	Fréquence	Puissance d'entrée	Connecteurs
100 → 264 V	50-60 Hz	0,7 A / 130 W @ 230V 1,15 A / 135 W @ 120V 1,40 A / 135 W @ 100V Max: 1,5A Standby mode: 10W	Neutrik powerCON TRUE1 TOP Entrée : ref. NAC3FPX-TOP
 <ul style="list-style-type: none"> • Matériel de classe 1. Mise à la terre obligatoire. • Doit être raccordé à une alimentation AC. Ne pas raccorder à une source graduable. • Reconnaissance automatique de tension. 			
<p>Branchement en série (avec le cordon fourni) :</p>  <p>Maximum : 22 unités (230V) 11 unités (120V)</p>			

Cordon d'alimentation

Cordon		Connecteur projecteur	Fiche d'alimentation	Câble	Longueur	Câblage
1	Version standard	Neutrik® powerCON TRUE1 TOP NAC3FX-W-TOP	CEE7/7	3G1.5 H07RNF	3 m 9.8 ft	Live: marron Neutral: bleu Terre : jaune/vert
2	Version nord-américaine		-	14AWG SJ TYPE (UL/CSA)	1.5 m 4.9 ft	Phase : noir Neutre : blanc Terre : vert

Entrée

Sortie

3.3 DATA

3.3.1 DMX 512-A / RDM

Protocole	Connecteur d'entrée	Connecteur de sortie
USITT DMX 512-A RDM	XLR 5-pin	XLR 5-pin

Connecteurs DATA			
PIN #	DMX	Description	
1	Shielding	Tresse métallique	<p style="text-align: center;">DMX OUT DMX IN</p>
2	DMX (-)	1 ^e conducteur de la paire torsadée 1	
3	DMX (+)	2 ^e conducteur de la paire torsadée 1	
4	Non utilisé	1 ^e conducteur de la paire torsadée 2	
5	Non utilisé	2 ^e conducteur de la paire torsadée 2	

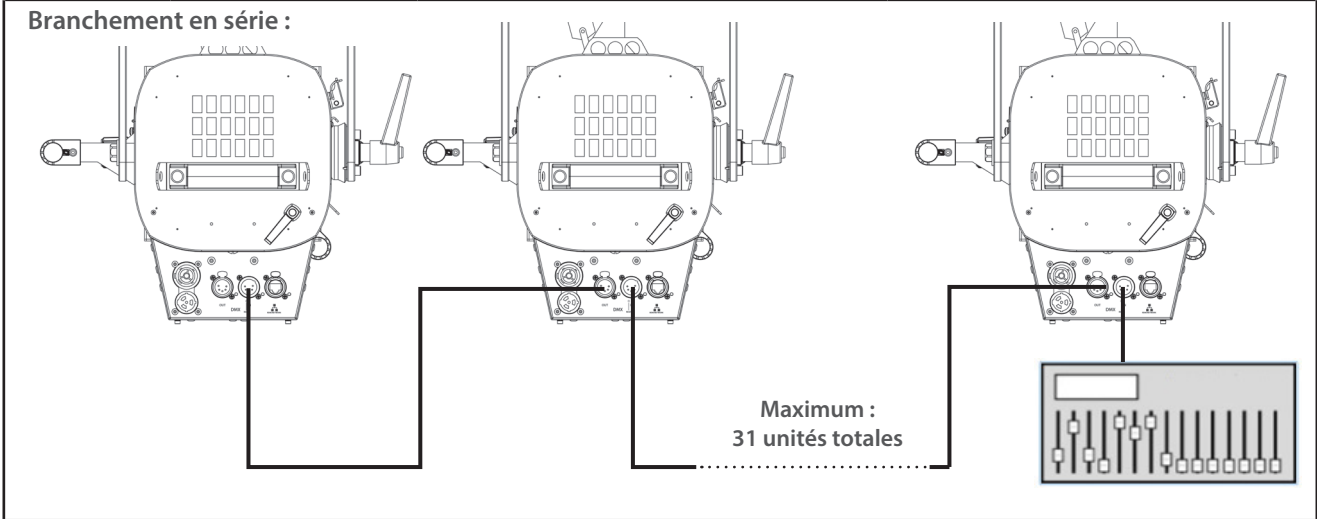

Protocole	Connecteur d'entrée	Connecteur de sortie
Art-Net sACN	RJ45	-

Branchement en série :

(*) Un switch 1000 base-T supportant le protocole IGMP (Internet Group Management Protocol) est nécessaire si l'appareil est connecté à un commutateur de réseau permettant de contrôler plusieurs appareils. L'utilisation d'un commutateur non IGMP peut entraîner un comportement erratique de tous les appareils connectés.
 Pour en savoir plus : https://fr.wikipedia.org/wiki/Internet_Group_Management_Protocol

3.3.3 Ethernet / Node DMX

Protocole	Connecteur d'entrée	Connecteur de sortie
Art-Net sACN	RJ45	DMX

Branchement en série :

Limité à 15 unités

Web interface

Pupitre d'éclairage

- La fonction **Node** doit être activée uniquement sur le premier projecteur du branchement en série. (voir manuel, section : **Interface Web**).
 - L'**interface Web** est toujours disponible quel que soit le protocole (Art-Net / sACN) sélectionné.

3.4 Accessoires

3.4.1 Porte-filtre avant

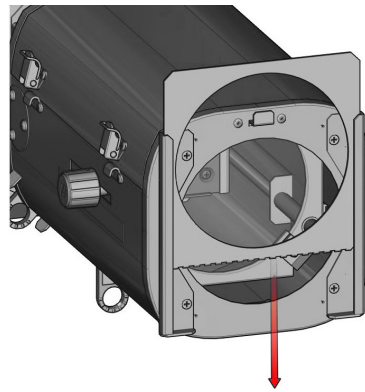
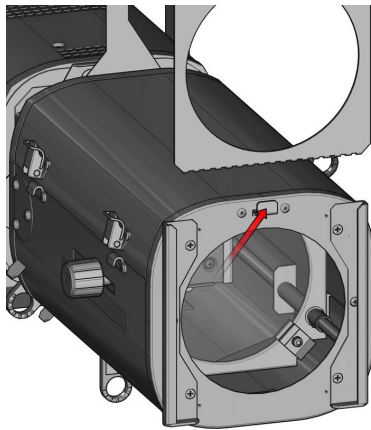

Dimensions pour porte-filtre,
Cf. 4.6

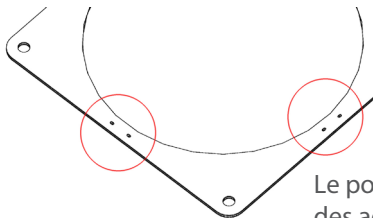
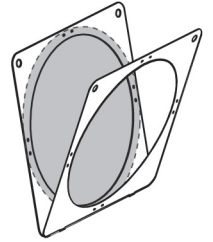

Le porte-filtre comporte des perforations destinées à recevoir des agrafes afin de maintenir les gélâtines en place.

3.4.2 Double-condenseur

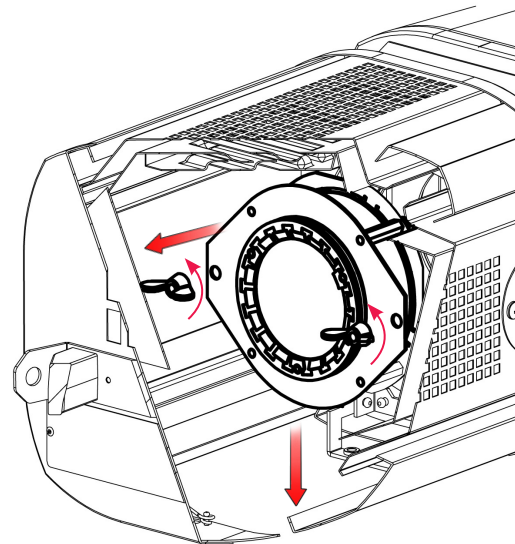
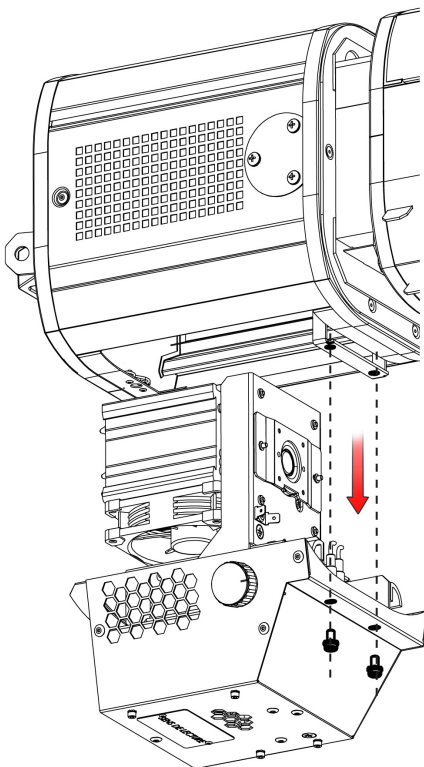

Seulement possible avec la version LED
(pas avec halogène)

Pour la procédure complète,
Cf. FR-36

3.4.3 Porte-filtre interne

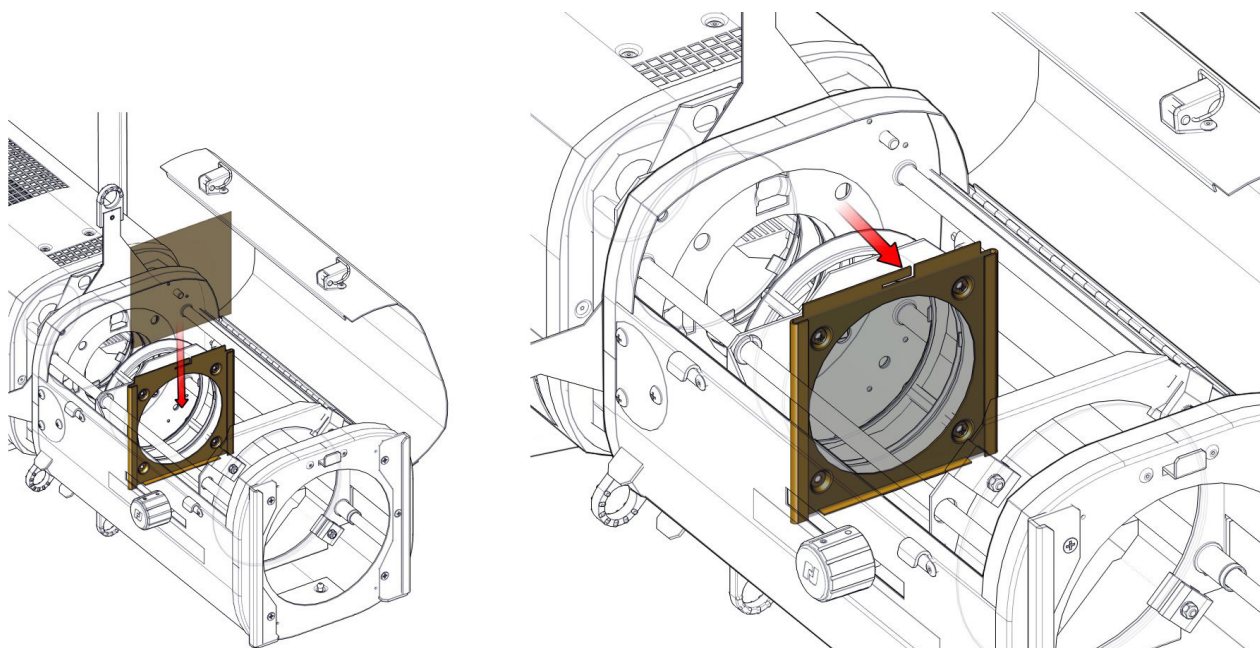

Dimensions pour porte-filtre,
Cf. 4.6

3.4.4 Porte-gobo / Iris

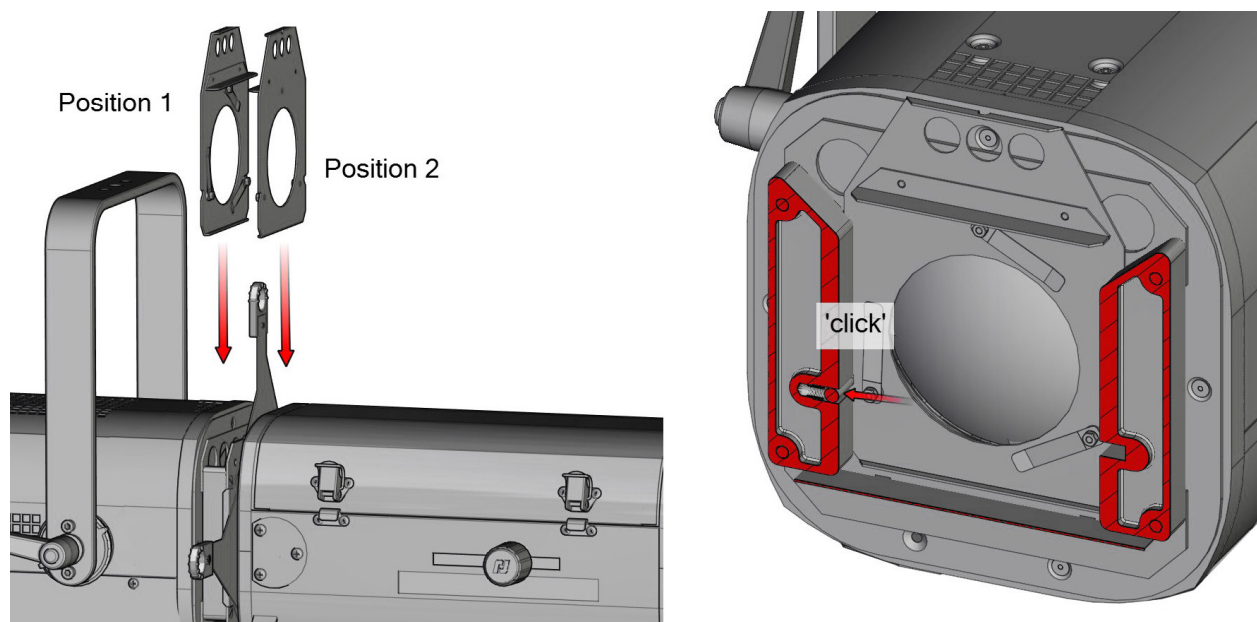

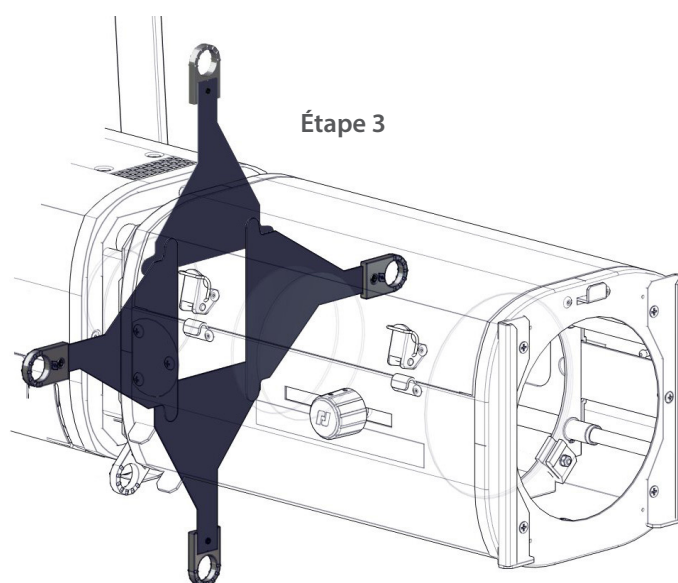
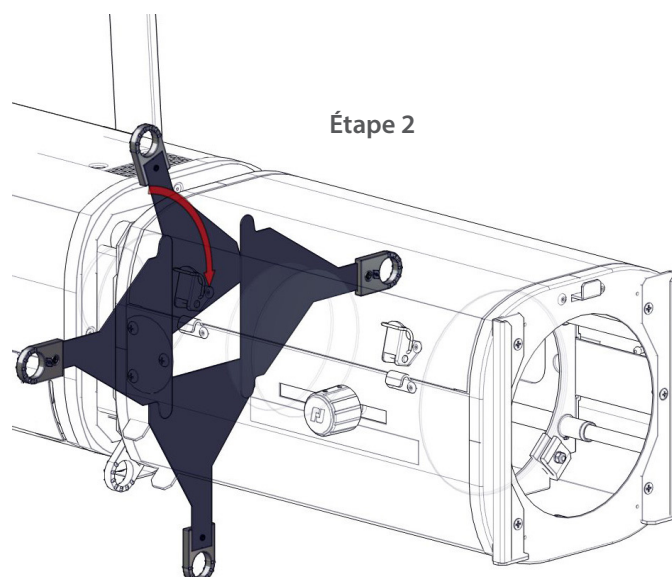
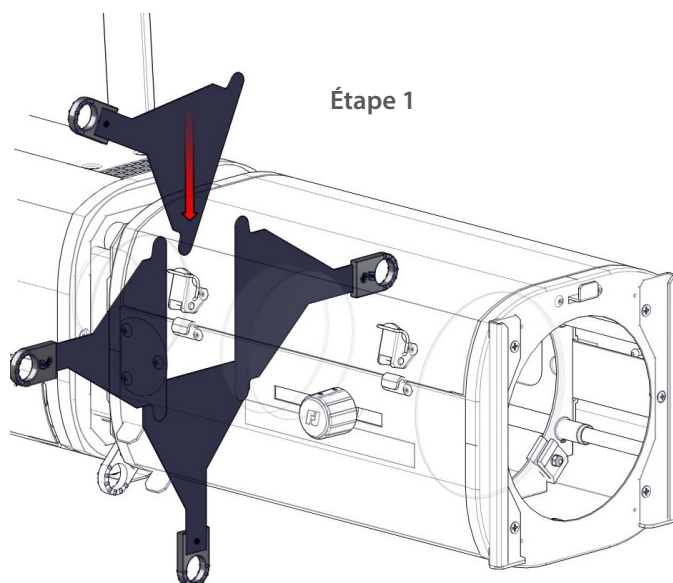

4.1 Intensité lumineuse

4.1.1 Etendue



4.1.2 Contrôle

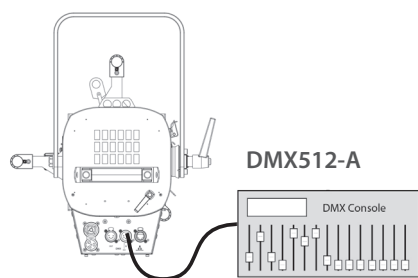

A distance via protocoles DMX512-A / Art-Net / sACN

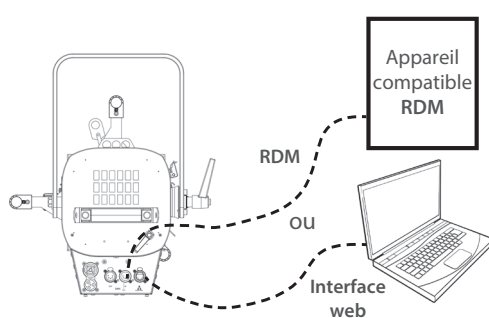

➔ Réglage via le protocole RDM ou interface web

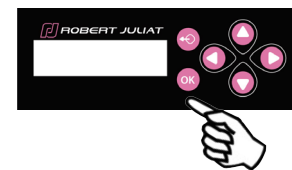

Localement, lorsqu'il est équipé de cette option

Mode HTP (Highest Takes Precedence / Le niveau le plus élevé prévaut):
Les deux valeurs d'entrée sont comparées, la valeur la plus élevée est retenue

Mode focus : en écran d'accueil,
Appuyer sur Exit pendant 3 secs → Flux lumineux = 100% pendant 1 minute
2x fois Exit → Flux lumineux = 0 %.

4.1.3 Paramètres

4.1.3.1 Résolution - DMX uniquement

➔ Réglage via le protocole RDM, interface web ou localement (option)

Résolution	Mode DMX
8 bits – 255 pas	1 - 3
16 bits – 65 535 pas	2 - 4

4.1.3.2 Courbe

➔ Réglage via le protocole RDM, interface web ou localement (option)

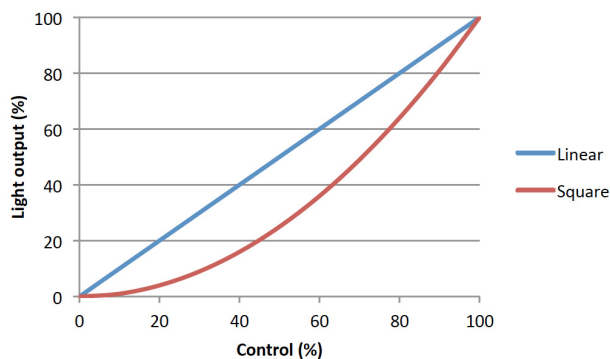

4.1.3.3 Réglage position maximale

→ Réglage via le protocole RDM, interface web ou localement (option)

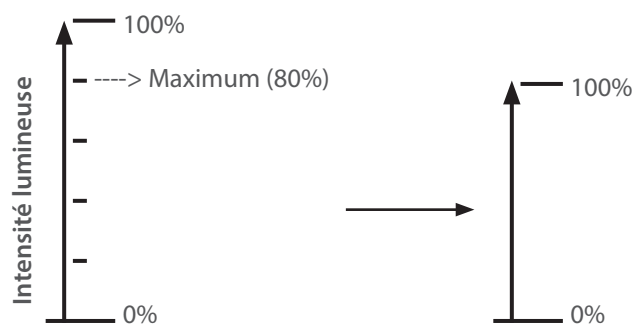

4.1.3.4 Mode gradation

→ Réglage via le protocole RDM, interface web ou localement (option)

Mode	Résultat
Sans PWM	Sans scintillement, idéal pour des installations en studio TV, tournage
PWM 17 kHz	Bonne qualité de gradation (valeur par défaut)
PWM 3,2 kHz	Excellente qualité de gradation

4.2 Stroboscope

4.2.1 Etendue

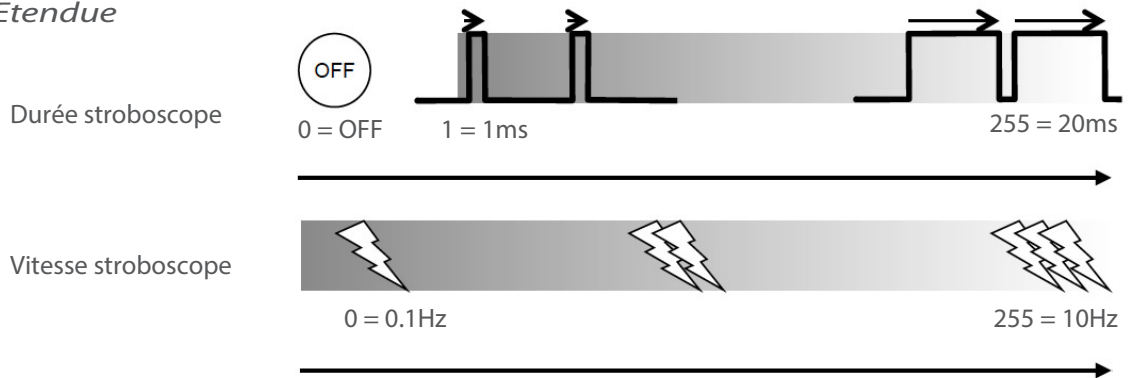

4.2.2 Contrôle

→ A distance via protocoles DMX512-A / Art-Net / sACN et localement (option) Mode 3 – 4

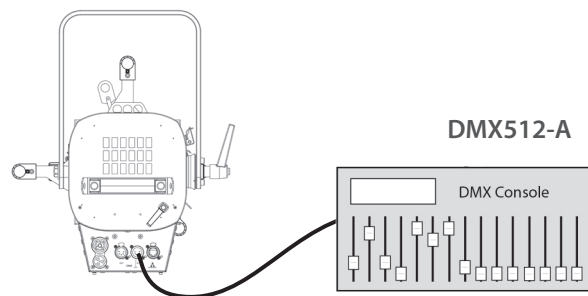

4.3 Temps de réponse

4.3.1 Etendue

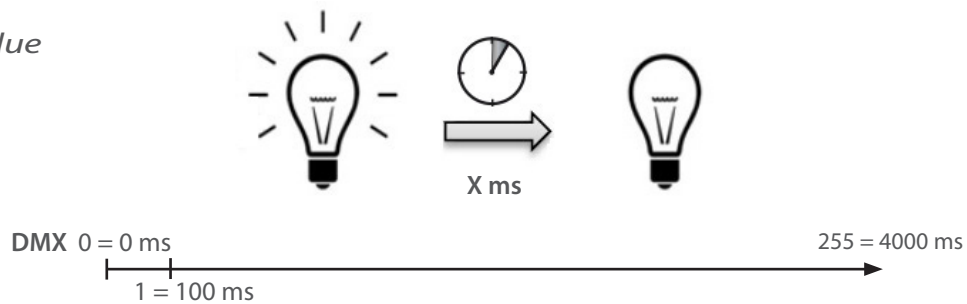

4.3.2 Contrôle

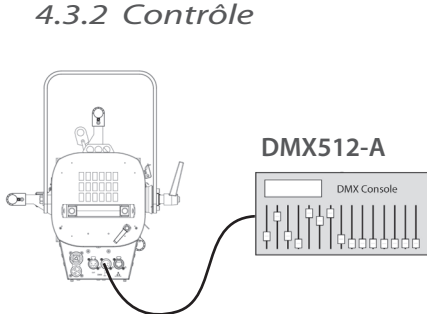

A distance via protocoles DMX512-A / Art-Net / sACN Mode 3 – 4 seulement

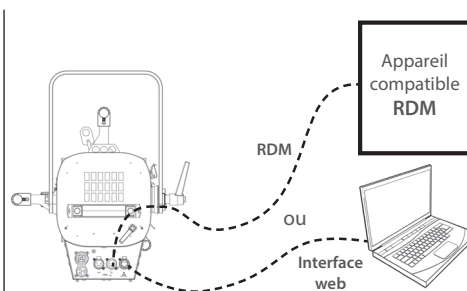

→ Réglage via le protocole RDM ou interface web

Mode	Vitesse
NONE	OFF
SLOW	700 ms
MEDIUM	470 ms
FAST	350 ms
CUSTOM	0 - 4000 ms

Localement, lorsqu'il est équipé de cette option

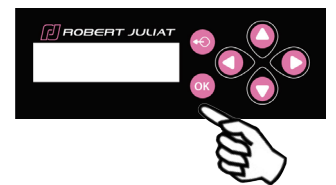

Seulement quand aucun DMX n'est détecté
→ Sélection dans SETUP/DIMMER/RESPONSE TIME

Mode	Vitesse
NONE	OFF
SLOW	700 ms
MEDIUM	470 ms
FAST	350 ms
CUSTOM	0 - 4000 ms

4.4 Ajustement de la taille du faisceau

4.4.1 Etendue

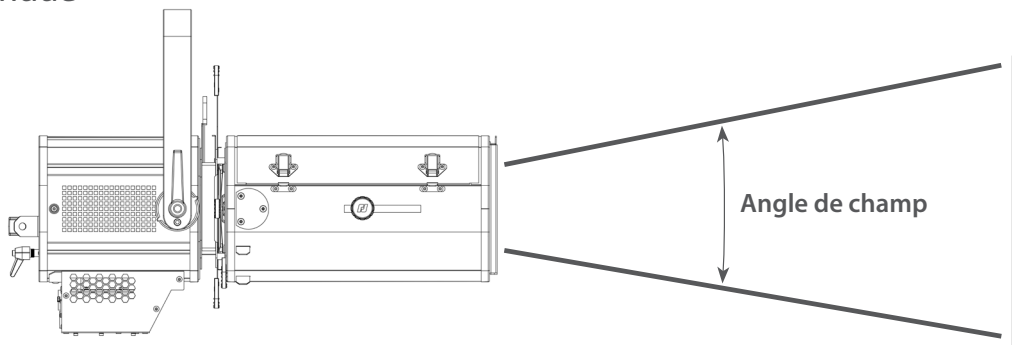

Modèle	Angle minimal	Angle maximal
653SX / 653CSX	28°	54°
654SX / 654CSX	16°	35°
651SX / 651CSX	11°	26°

4.4.2 Contrôle

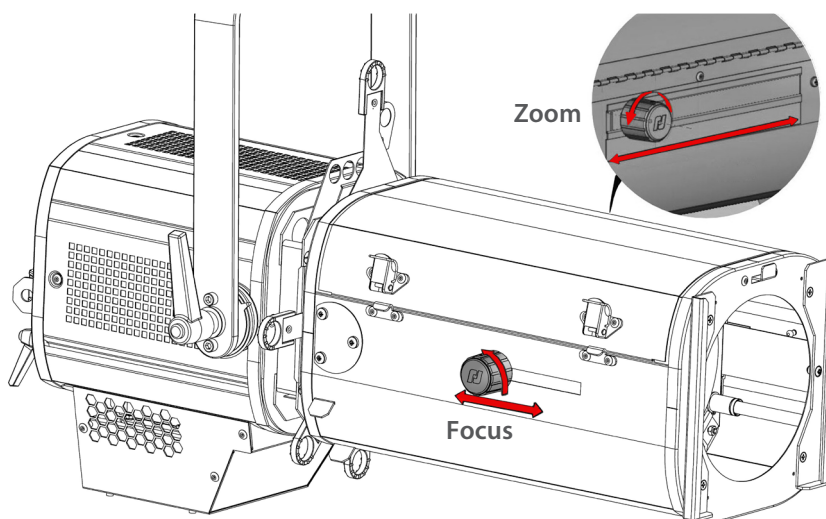

4.5 Orientation

4.5.1 Etendue

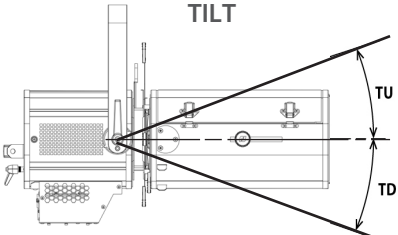
Fonction	Etendue
PAN	0 → 360°
TILT	 TU = 0 → 63° TD = 0 → 90°

4.5.2 Contrôle

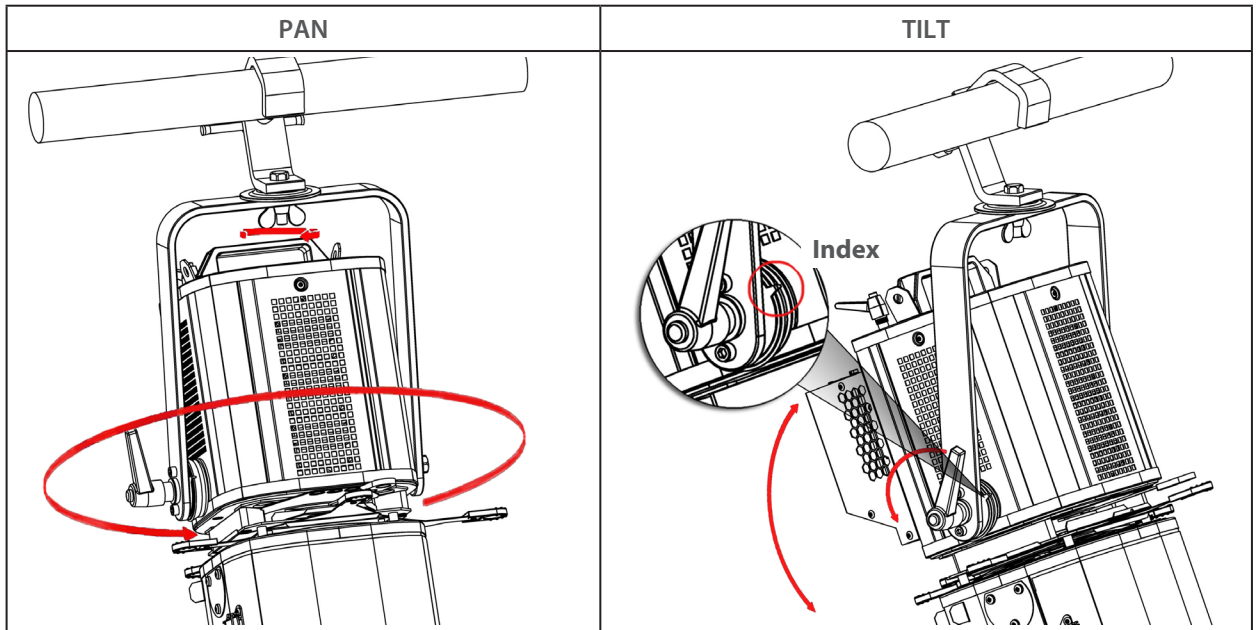

4.6 Couleur

Couleur fixe :

<p>Installation</p>		
	<p>1. Porte-filtre avant</p>	<p>2. Porte-filtre interne</p>
<p>Type</p>	<p>Filtre gélatine couleur ou effet standard</p>	<p>Verre dépoli ou dichroïque</p>
<p>Dimensions</p>		
<p>Installation</p>	<p>Cf. 3.4.1</p>	<p>Cf. 3.4.2</p>

4.7 Contrôle de la forme du faisceau

4.7.1 Etendue

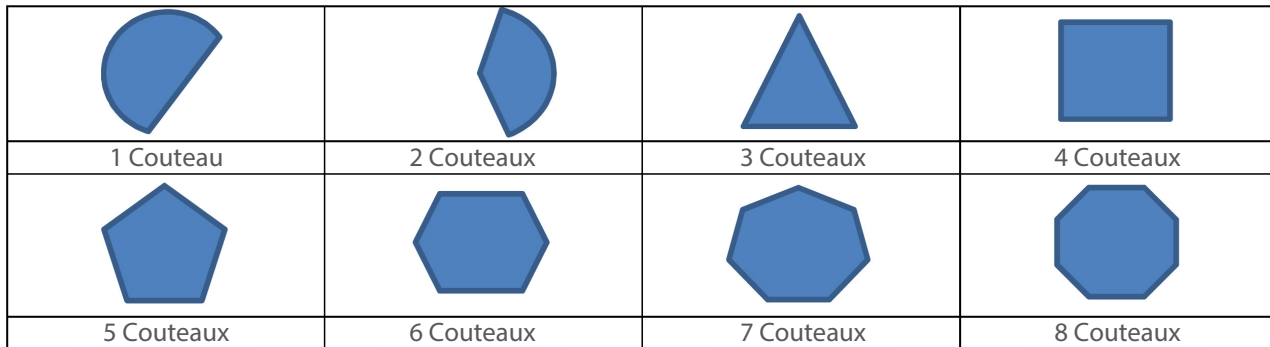
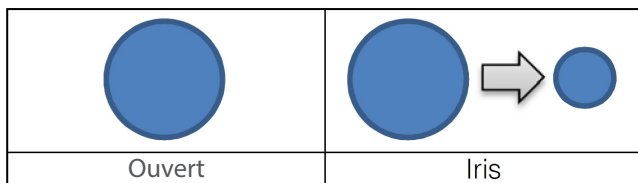

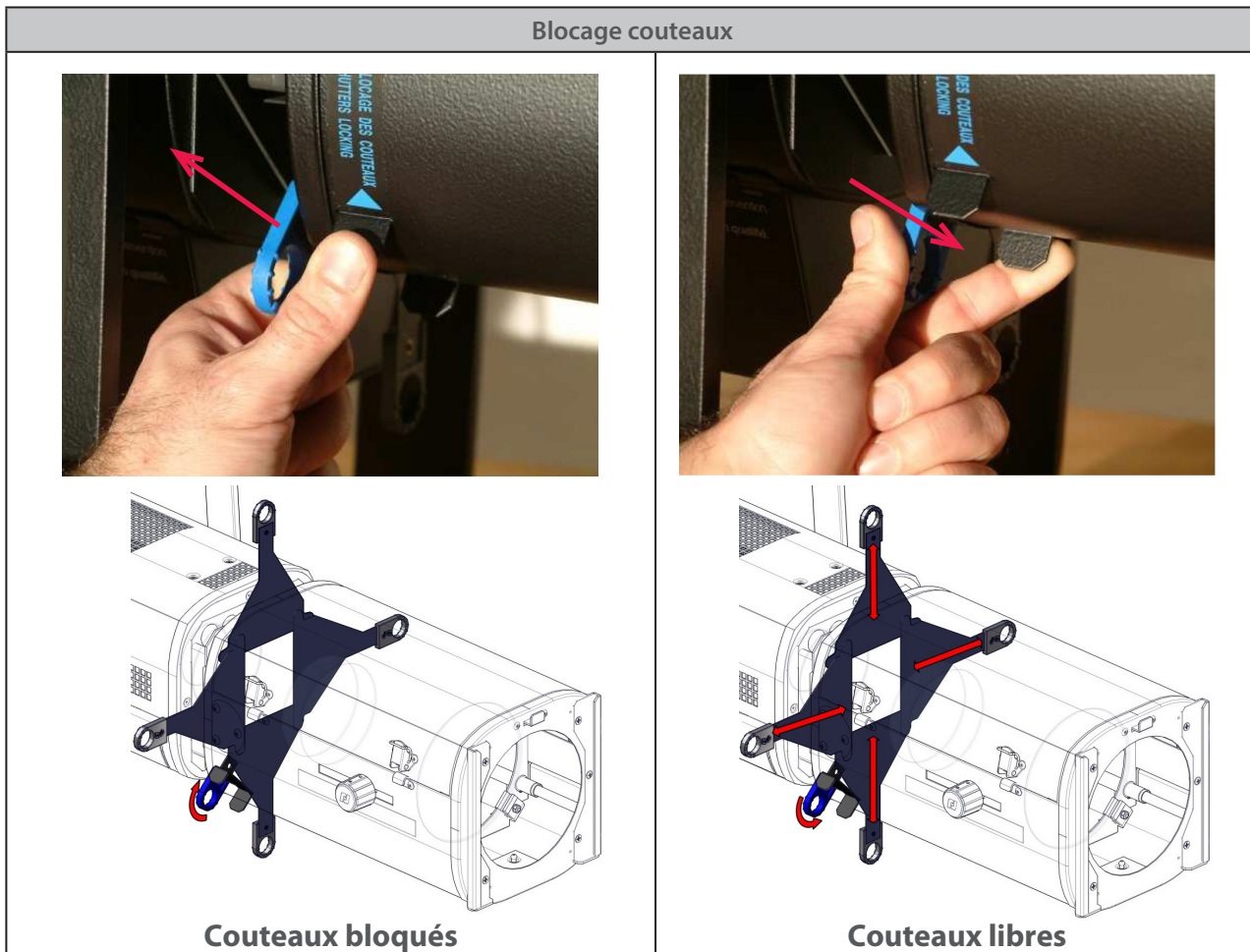

4.7.2 Contrôle



Cf. 3.4 Accessoires pour l'installation des gobos, iris et couteaux additionnels

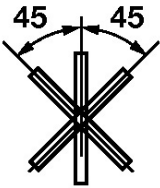

4.8 Rotation faisceau

4.8.1 Etendue

Fonction		Etendue
		
Gobo	Couteaux	

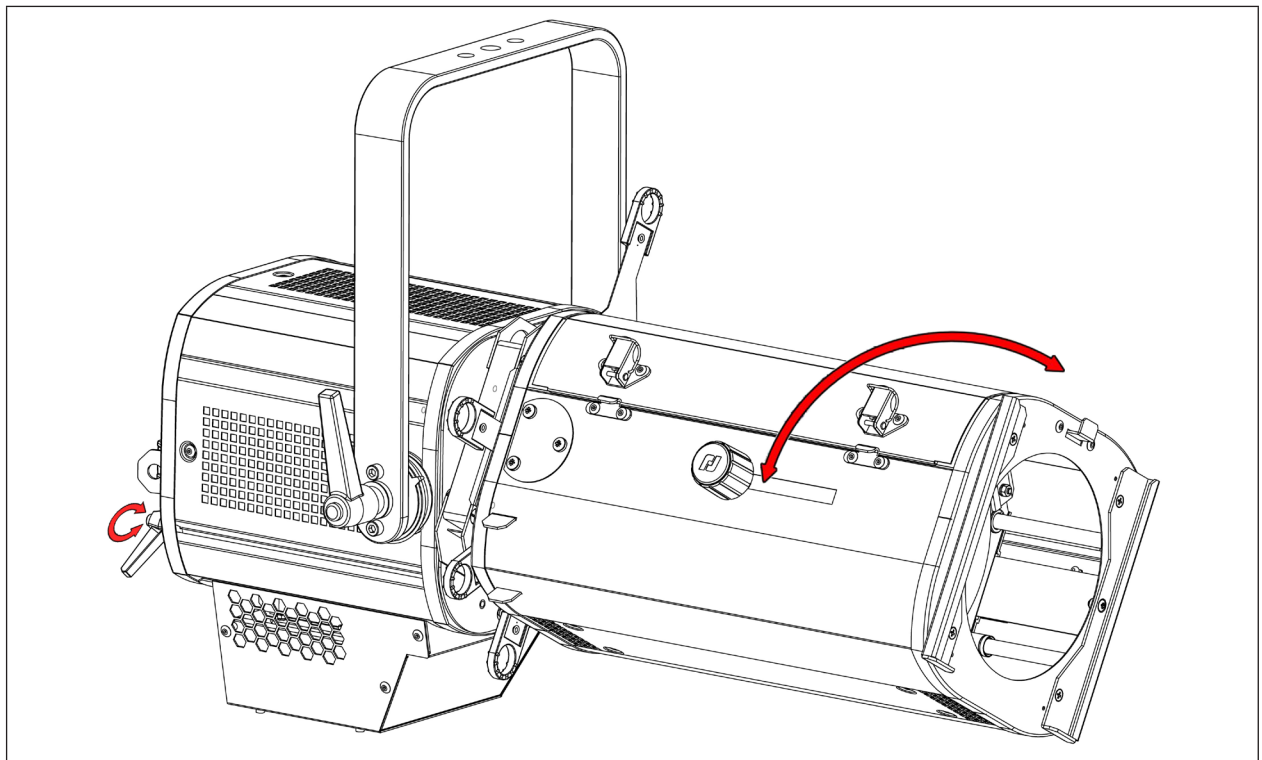
4.8.2 Contrôle

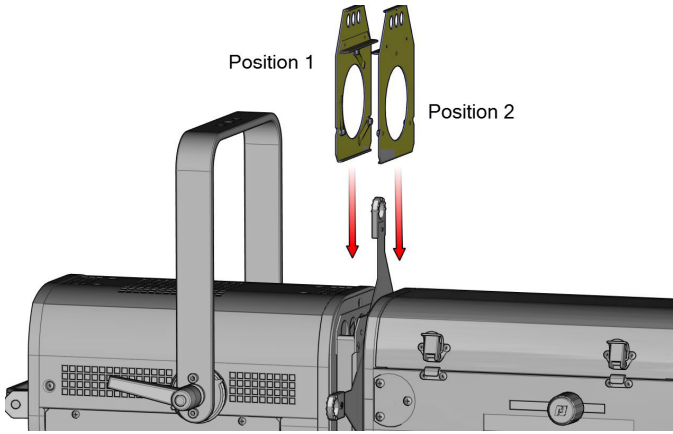
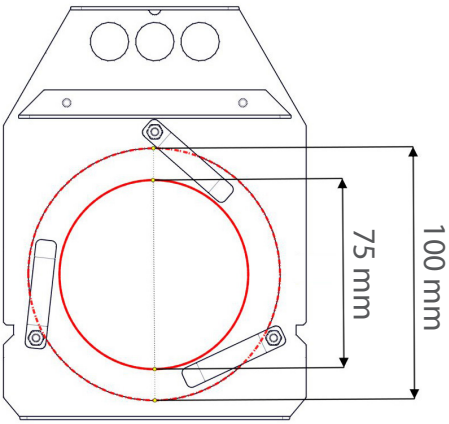

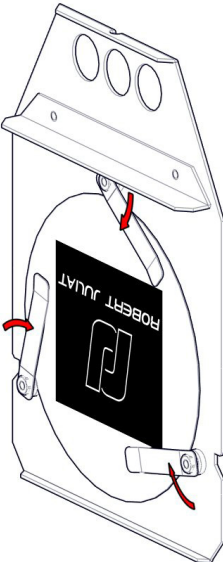
<p>Installation</p>		
<p>Type</p>	<p>Métal / Verre</p>	
	<p>Taille A</p> 	
<p>Installation</p>	<p>Position 1</p> 	<p>Position 2</p> 

5.1 Interface web

5.1.1 Contrôle

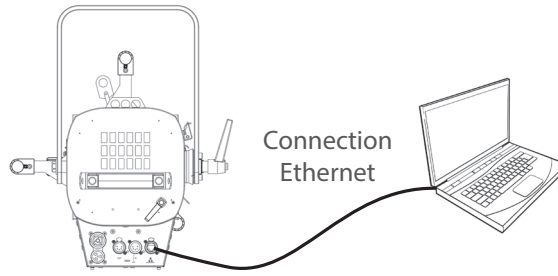

Le projecteur doit être connecté à un réseau compatible ou directement relié à un ordinateur avec câble ethernet.

5.1.2 Adresse IP par défaut

Par défaut :
 DHCP = OFF
 Adresse = 2.XXX.XXX.XXX
 Masque = 255.0.0.0

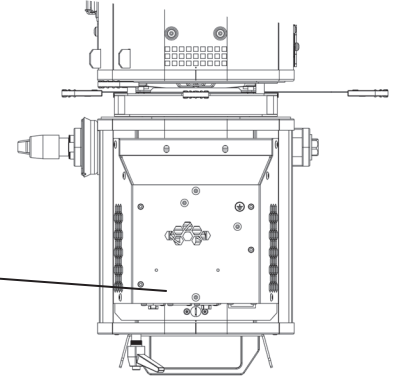

➔ Si l'adresse IP est inconnue (à cause d'une modification antérieure), une réinitialisation usine (dite **hard reset**) doit être effectuée (Cf. 6.5 Réglage usine par défaut).

5.1.3 IP réseau de l'ordinateur

L'ordinateur doit se trouver sur le même réseau que le projecteur Sully.

Se référer à l'assistance de votre système d'exploitation pour modifier les paramètres IPV4 :

- **Microsoft Windows:**

<https://support.microsoft.com/fr-fr/windows/modifier-les-param%C3%A8tres-tcp-ip-bd0a07af-15f5-cd6a-363f-ca2b6f391ace>

- **MAC OS:** <https://support.apple.com/fr-fr/guide/mac-help/mchlp2718/10.15/mac/10.15>

1 - ADRESSE = 2.XXX.XXX.YYY with $YYY \neq XXX$

Ne pas utiliser la même adresse IP que le projecteur Sully

2 - MASQUE = 255.0.0.0

5.1.4 Connexion à l'interface web

1 - Ouvrir un navigateur web (Microsoft Edge, Firefox, Apple Safari...)

2 - Entrer l'adresse URL du projecteur Sully : <http://2.XXX.XXX.XXX>

3 - Tous les paramètres peuvent maintenant être modifiés

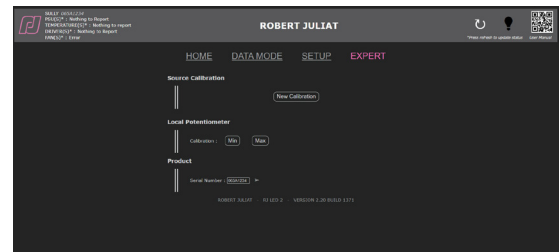
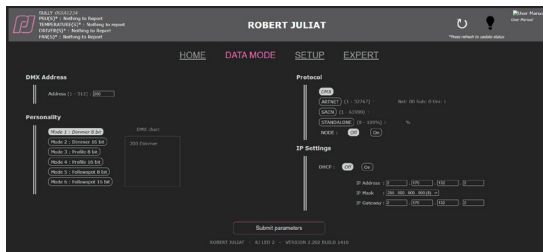
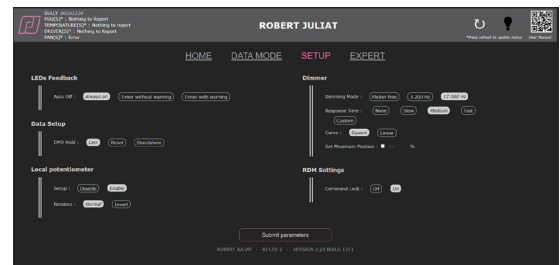
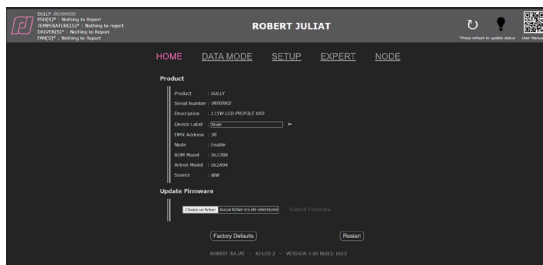



Après la mise à jour de votre appareil avec le firmware V3.0, nous vous recommandons vivement de mettre à jour le type de source (CCT) soit CW (Blanc Froid) ou WW (Blanc Chaud) en suivant la procédure décrite dans la section ci-dessous : **5.1.5 Sélection de la CCT**

5.1.5 Sélection de la CCT

Jusqu'à présent, la CCT de la source Led n'était pas prise en compte. Maintenant à partir du firmware V3.0 c'est le cas, votre appareil sera automatiquement reconnu comme source CW ou WW.

Les appareils livrés avec un firmware inférieur à V3.0 n'ont pas de CCT attribué. Après avoir fait la mise à jour en V3.0, il est fortement recommandé de spécifier la CCT de votre appareil. Pour cela, il vous faudra rester sur la Page Web que vous avez utilisé pour la mise à jour.

Dans la partie **Source** de l'onglet HOME, la CCT de votre appareil est indiquée.

- Si "unknown" apparaît, veuillez sélectionner la CCT de votre appareil en cliquant sur les icônes **CW** ou **WW** puis sur la flèche **>**.

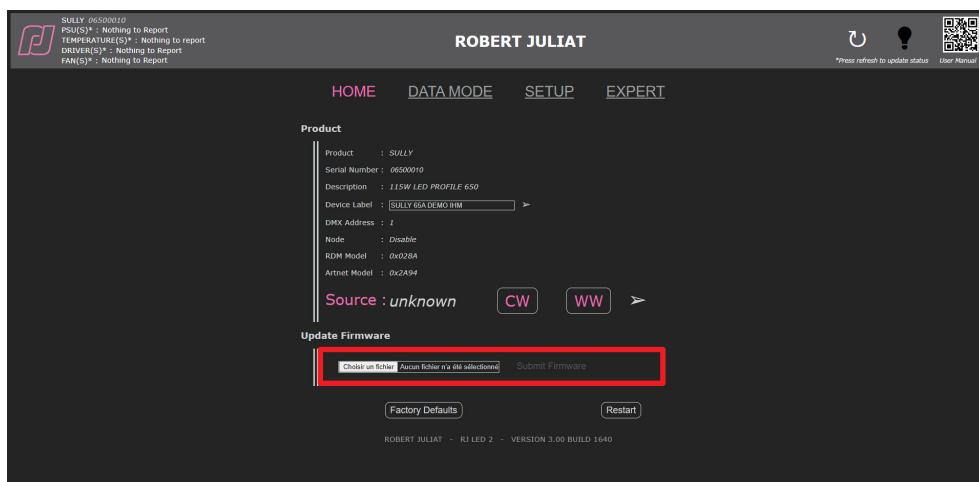

- Le changement du type de source change le Model_id. qui est utilisé dans les bibliothèques pour reconnaître les appareils automatiquement et faire éventuellement un Auto-Patch.
- Si par la suite la CCT de la source vient à être changée ou en cas d'erreur de manipulation, il sera toujours possible de changer le type de source dans le mode Expert qui est protégé par un mot de passe.

5.2.1 Analyse dépannage

- Pendant la phase d'initialisation de l'appareil (power-up / mise sous tension) – jusqu'à 5 secondes :

1 DMX OUT	2 DMX IN	3 Réseau	Description
Ⓝ	Ⓝ	Ⓝ	Unité éteinte
Ⓡ	Ⓡ	Ⓡ	Erreur unité
Ⓢ	Ⓢ	Ⓢ	Unité a bien été réinitialisée
Ⓟ	Ⓟ	Ⓡ OU Ⓢ OU Ⓟ	Protocole RDM activé

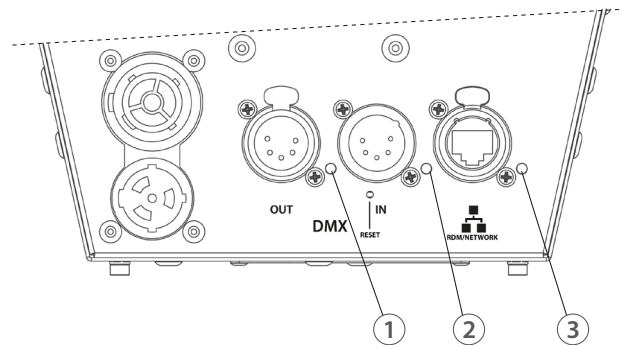

- Après la phase d'initialisation - Mode Node "OFF" :

1 DMX OUT	2 DMX IN	3 Réseau	Description
Ⓝ	Ⓝ	Ⓝ	Affichage auto-off
Ⓝ	Ⓢ	Ⓡ	Pas d'ethernet
Ⓝ		Ⓢ	Ethernet detecté (lien)
Ⓝ		Ⓟ	Ethernet detecté + data
Ⓝ	Ⓟ	Ⓡ	Pas d'ethernet
Ⓝ		Ⓢ	Ethernet detecté (lien)
Ⓝ		Ⓟ	Ethernet detecté + data
Ⓝ	Ⓡ	Ⓡ	Pas d'ethernet
Ⓝ		Ⓢ	Ethernet detecté (lien)
Ⓝ		Ⓟ	Ethernet detecté + data
Ⓡ	Ⓡ	Ⓡ	Erreur appareil

- Après la phase d'initialisation - Mode Node "ON" :

1 DMX OUT	2 DMX IN	3 Réseau	Description
Ⓝ	Ⓝ	Ⓝ	Affichage auto-off
Ⓢ	Ⓢ	Ⓡ	Pas d'ethernet
		Ⓢ	Ethernet detecté (lien)
		Ⓟ	Ethernet detecté + data
Ⓟ	Ⓢ	Ⓡ	Pas d'ethernet
		Ⓢ	Ethernet detecté (lien)
		Ⓟ	Ethernet detecté + data
Ⓡ	Ⓢ	Ⓡ	Pas d'ethernet
		Ⓢ	Ethernet detecté (lien)
		Ⓟ	Ethernet detecté + data
Ⓡ	Ⓡ	Ⓡ	Erreur appareil

5.1.2 Paramètres

5.2.2.1 Intensité

➔ Réglage via le protocole RDM, interface web ou localement (option)

Mode	Description
Display level	Réglage de l'intensité du retour d'informations des LEDs

5.2.2.2 Auto-OFF

➔ Réglage via le protocole RDM, interface web ou localement (option)

Mode	Description
Always ON	Retour d'informations LED principal, toujours allumé
Timer without warning	Retour d'informations LED principal éteint après 20 secondes
Timer with warning	Retour d'informations LED principal éteint après 20 secondes Allumé si un message d'avertissement apparaît

5.3.1 Protocole

E1.11 – 2008, USITT DMX512-A

5.3.2 Configuration

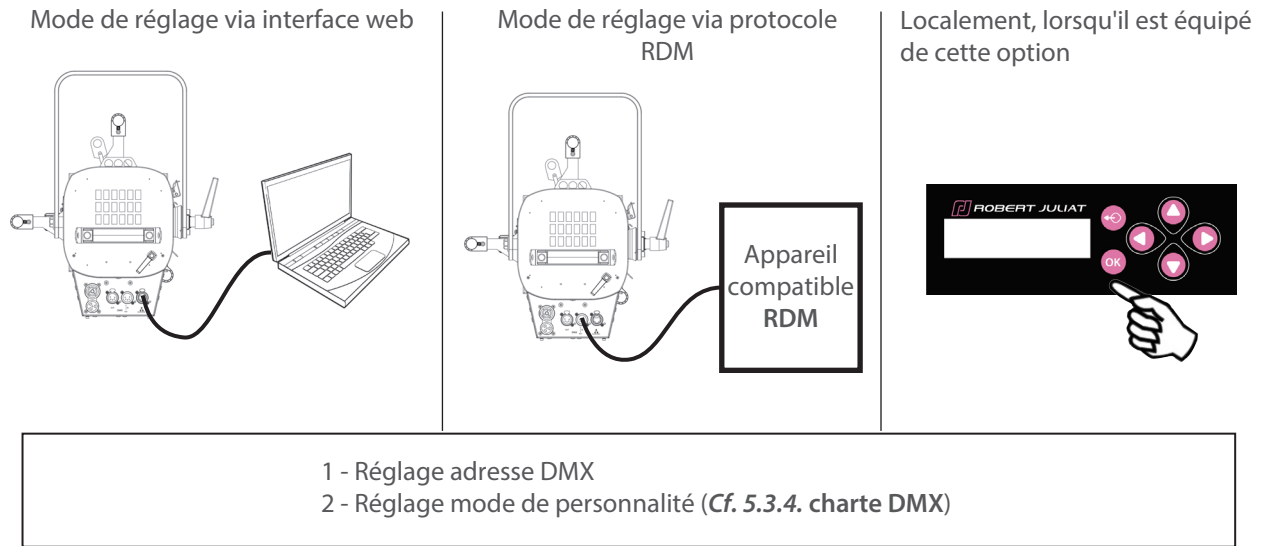

Attention :
Activez au préalable le DMX en mode protocole.

Appuyez sur OK pour valider

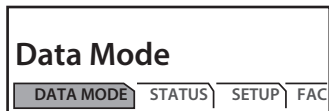

Appuyez sur OK pour valider



Appuyez sur OK pour valider



Sélection de la personnalité de l'appareil

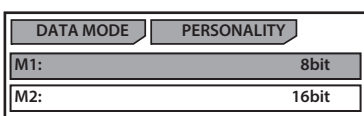
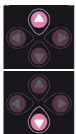

Appuyez sur OK pour valider

Appuyez sur OK pour valider



Appuyez sur OK pour valider



Adresse DMX de l'appareil de 1 à 512



5.3.3 Paramètres

5.3.3.1 DMX Hold (garde la dernière valeur DMX reçue)

→ Réglage via protocole RDM ou interface web

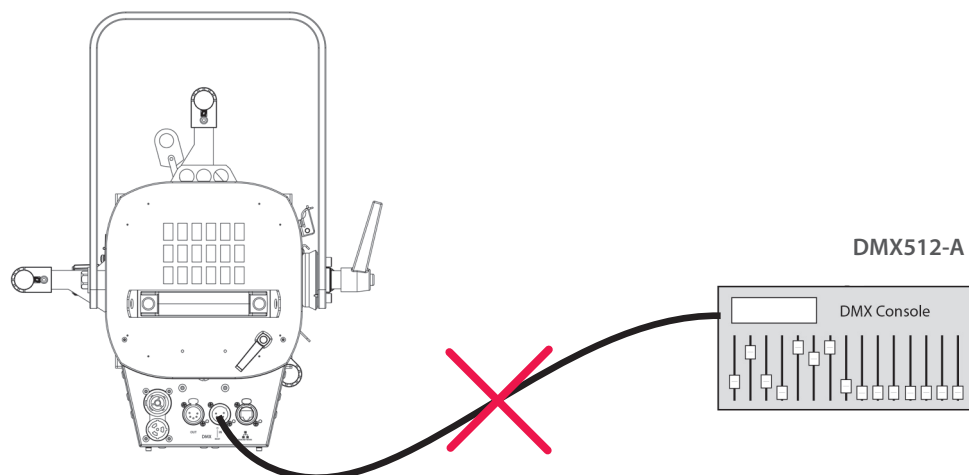

Si aucune donnée n'est détectée

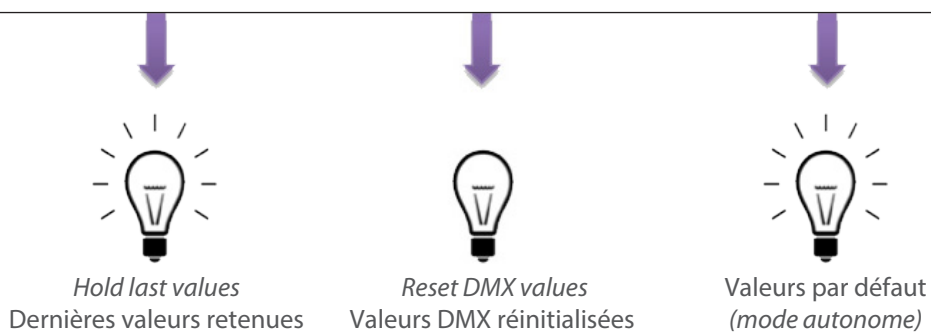

5.3.4 Charte DMX

DMX Channel	Mode 1: Dimmer8B	Mode 2: Dimmer16B	Mode 3: Profile8B	Mode 4: Profile16b
1	Dimmer	Dimmer	Dimmer	Dimmer
2		Dimmer fine	Strobe duration	Dimmer fine
3			Strobe speed	Strobe duration
4			Response time	Strobe speed
5			Control mode	Response time
6				Control mode

5.3.5 Gammes DMX

5.3.5.1 Strobe duration (Durée stroboscope)

Gamme min	Gamme max	Fonction
0	0	Strobe OFF (Strobe éteint)
1	255	Strobe ON (Strobe allumé) - 1 ms → 20 ms

5.3.5.2 Strobe speed (Vitesse stroboscope)

Gamme min	Gamme max	Fonction
0	255	Fréquence : 0,1 Hz → 10 Hz

5.3.5.3 Response time (Temps de réponse)

Gamme min	Gamme max	Fonction
0	0	OFF (éteint)
1	255	Temps de répons : 0,1 s → 4 s

5.3.5.4 Control mode (Mode de contrôle)*

Gamme min	Gamme max	Fonction	
		Par défaut	Si activé dans l'interface web/RMD
0	0	-	-
1	10	-	RDM OFF (RDM éteint)
11	20	-	RDM ON (RDM allumé)
21	30	-	RESET DEVICE

(*) Fonction activée après 5 secondes – Retour à zéro pour activer seconde fonction.

5.4 Contrôle à distance RDM

5.4.1 Protocole

ANSI E1.20 – 2010 / ANSI E1.37 - 1

Pour plus d'informations sur le protocole RDM : <http://www.rdmprotocol.org/>

5.4.2 Fonctions

PID	Function description	115W LED PROFILE			V3	
		Get	Set	Queued Message		
Network Management						
00	01	DISCOVERY_UNIQUE_BRANCH				X
00	02	DISCOVERY_MUTE		X		X
00	03	DISCOVERY_UNMUTE		X		X
00	15	COMMUNICATION_STATUS	X	X		X
Status Collection						
00	20	QUEUED_MESSAGE	X			X
00	30	STATUS_MESSAGES	X			X
00	31	STATUS_ID_DESCRIPTION	X			X
00	32	CLEAR_STATUS_ID		X		X
RDM Information						
00	50	SUPPORTED_PARAMETERS	X			X
00	51	PARAMETER_DESCRIPTION	X			X
Product Information						
00	60	DEVICE_INFO	X		X	X
00	70	PRODUCT_DETAIL_ID_LIST	X			X
00	80	DEVICE_MODEL_DESCRIPTION	X			X
00	81	MANUFACTURER_LABEL	X			X
00	82	DEVICE_LABEL	X	X	X	X
00	90	FACTORY_DEFAULTS	X	X	X	X
00	C0	SOFTWARE_VERSION_LABEL	X		X	X
00	C2	BOOT_SOFTWARE_VERSION_LABEL	X			X
DMX512 Setup						
00	E0	DMX512_PERSONALITY	X	X	X	X
00	E1	DMX512_PERSONALITY_DESCRIPTION	X			X
00	F0	DMX512_STARTING_ADDRESS	X	X	X	X
01	20	SLOT_INFO	X			X
01	21	SLOT_DESCRIPTION	X			X
Sensors						
02	00	SENSOR_DEFINITION	X			X
02	01	SENSOR_VALUE	X			X
DMX Settings						
03	40	DIMMER_INFO	X			X
03	42	MAXIMUM_LEVEL	X	X	X	X
03	43	CURVE	X	X	X	X
03	44	CURVE_DESCRIPTION	X			X
03	45	OUTPUT_RESPONSE_TIME	X	X	X	X
03	46	OUTPUT_RESPONSE_TIME_DESCRIPTION	X			X
03	47	MODULATION_FREQUENCY	X	X	X	X
03	48	MODULATION_FREQUENCY_DESCRIPTION	X			X
Power / Lamp Settings						
04	00	DEVICE_HOURS	X			X
04	01	LAMP_HOURS	X	X		X
Display Settings						
05	01	DISPLAY_LEVEL	X	X	X	X

PID	Function description	115W LED PROFILE			V3	
		Get	Set	Queued Message		
Contrôle						
10	00	IDENTIFY_DEVICE	X	X		X
10	01	RESET_DEVICE		X	X	X
10	20	PERFORM_SELFTEST	X	X		X
10	21	SELF_TEST_DESCRIPTION				X
RDMnet Management						
07	00	LIST_INTERFACES	X			X
07	01	INTERFACE_LABEL	X			X
07	02	INTERFACE_HARDWARE_ADDRESS_TYPE1	X			X
07	03	IPV4_DHCP_MODE	X	X	X	X
07	05	IPV4_CURRENT_ADDRESS	X		X	X
07	06	IPV4_STATIC_ADDRESS	X	X		X
07	08	INTERFACE_RELEASE_DHCP		X		
07	09	INTERFACE_APPLY_CONFIGURATION		X		X
07	0A	IPV4_DEFAULT_ROUTE	X	X	X	X
07	0B	DNS_IPV4_NAME_SERVER	X	X	X	X
07	0C	DNS_HOSTNAME	X	X		
PID Manufacturer						
85	58	SELFTEST_RESULT	X			X
85	59	CURRENT_IP_ADDRESS	X		X	X
85	5A	CURRENT_NETMASK	X		X	X
85	5B	CURRENT_DRIVER_STATUS	X		X	X
85	5C	CUSTOM_RESPONSE_TIME_DESCRIPTION	X			X
85	5D	CUSTOM_RESPONSE_TIME_VALUE	X	X	X	X
85	60	DATA_MODE_DESCRIPTION	X			X
85	61	DATA_MODE_VALUE	X	X	X	X
85	62	STANDALONE_VALUE_DESCRIPTION	X			X
85	63	STANDALONE_VALUE	X	X	X	X
85	64	SACN_UNIVERSE_VALUE_DESCRIPTION	X			X
85	65	SACN_UNIVERSE_VALUE	X	X	X	X
85	66	ARTNET_UNIVERSE_VALUE_DESCRIPTION	X			X
85	67	ARTNET_UNIVERSE_VALUE	X	X	X	X
85	68	SERIAL_DESCRIPTION	X			X
85	69	SERIAL	X	X		X
85	6A	DMX_HOLD_DESCRIPTION	X			X
85	6B	DMX_HOLD	X	X	X	X
85	6C	COMMAND_LOCK_DESCRIPTION	X			X
85	6D	COMMAND_LOCK_VALUE	X	X	X	X
85	6E	DRIVER_CALIBRATE_DESCRIPTION	X			X
85	6F	DRIVER_CALIBRATE_VALUE	X	X	X	X
85	6E	DRIVER_CALIBRATE_DESCRIPTION	X			X
85	6F	DRIVER_CALIBRATE_VALUE	X	X		X
85	70	NODE_DESCRIPTION	X			X
85	71	NODE_VALUE	X	X		X

5.5 Contrôle à distance Art-Net

5.5.1 Protocole

Artistic Licence Art-Net v3.

Pour plus d'informations sur le protocole Art-Net: <http://art-net.org.uk/>

5.5.2 Configuration

Réglage via interface web
(Cf. 5.1 Interface web)

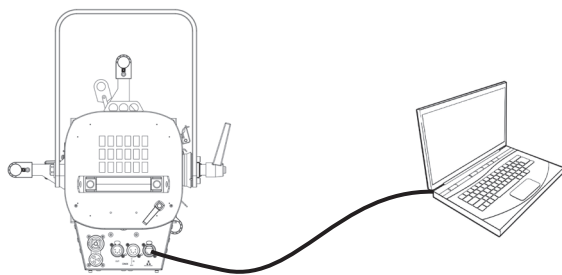

Localement, lorsqu'il est équipé
de cette option

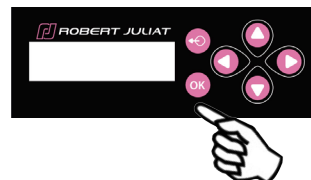

- 1 - Si besoin, changer les réglages IP
- 2 - Régler les Univers Art-Net
- 3 - Régler adresse DMX
- 4 - Régler mode personnalité (Cf. 5.3.4. Charte DMX)



Attention:

(*) Activer Art-Net dans le mode protocole au préalable

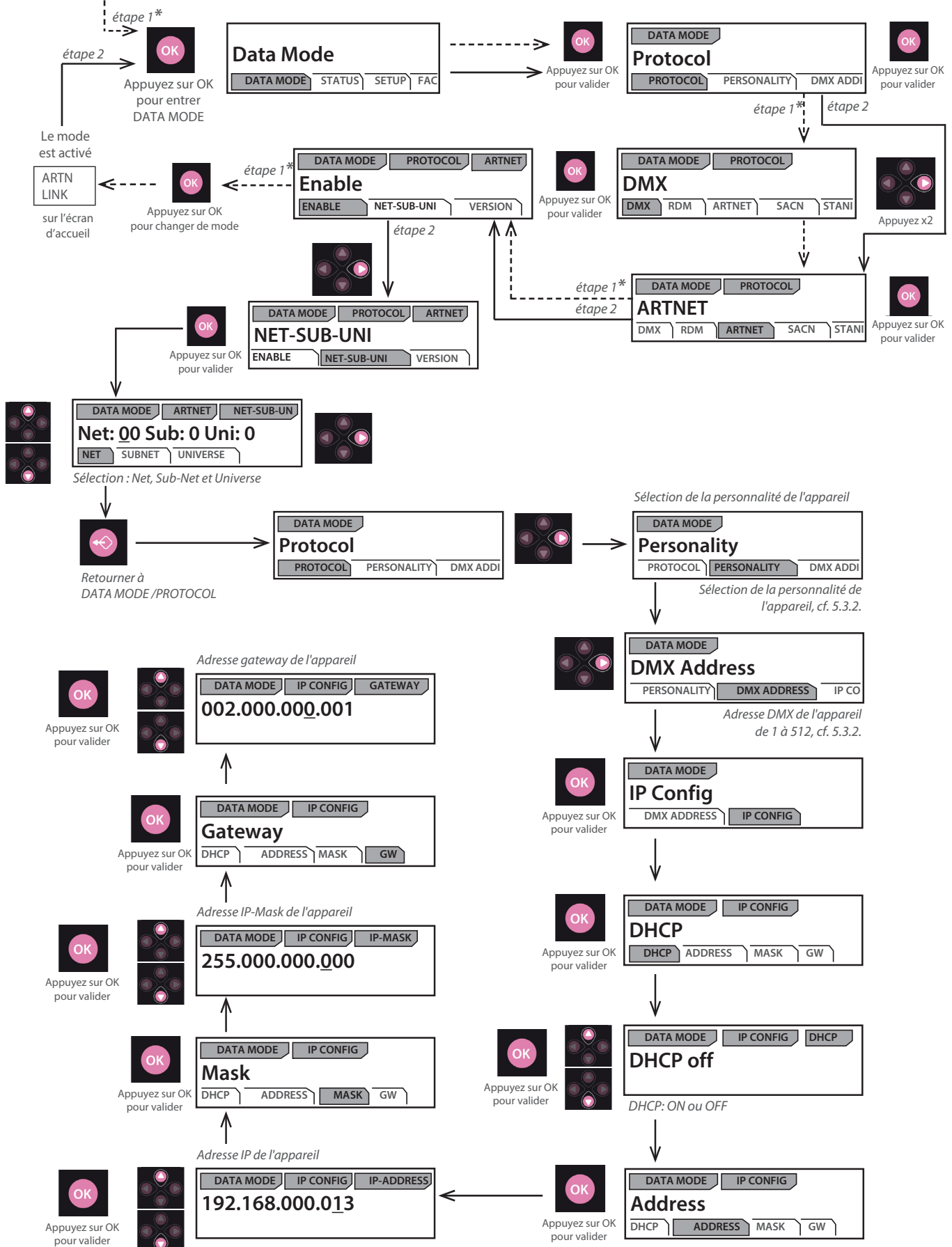

5.6 Contrôle à distance sACN

5.6.1 Protocole

ANSI E1.31 – 2009 sACN (Streaming-ACN)

5.6.2 Configuration

Réglage via interface web
(Cf. 5.1 Interface web)

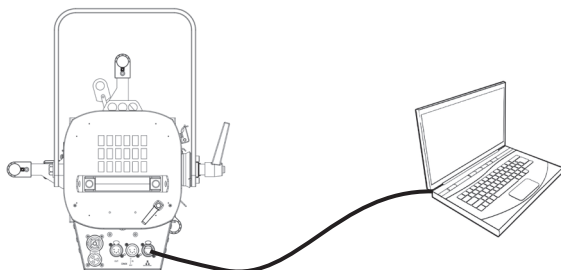

Localement, lorsqu'il est équipé
de cette option

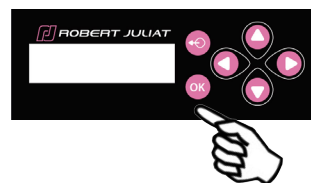

- 1 - Si besoin, changer les réglages IP
- 2 - Régler univers sACN
- 3 - Régler adresse DMX
- 4 - Régler mode personnalité (Cf. 5.3.4. Charte DMX)

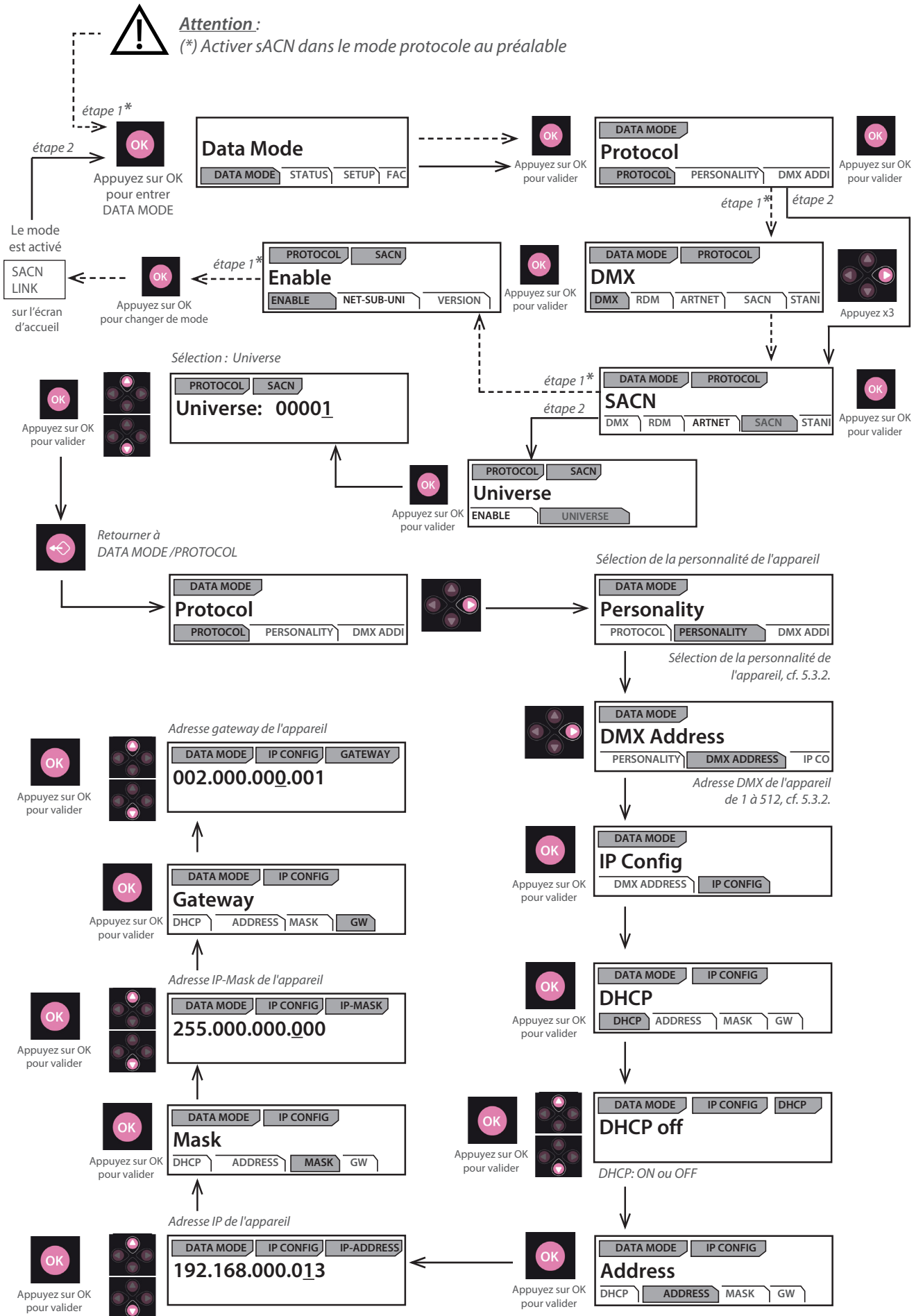

5.7 Panneau de contrôle (option)

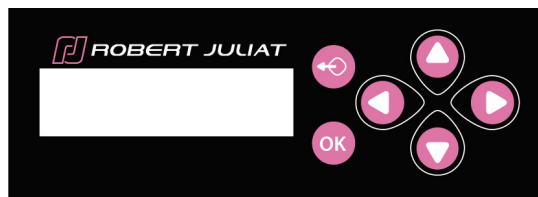

5.7.1 Afficheur

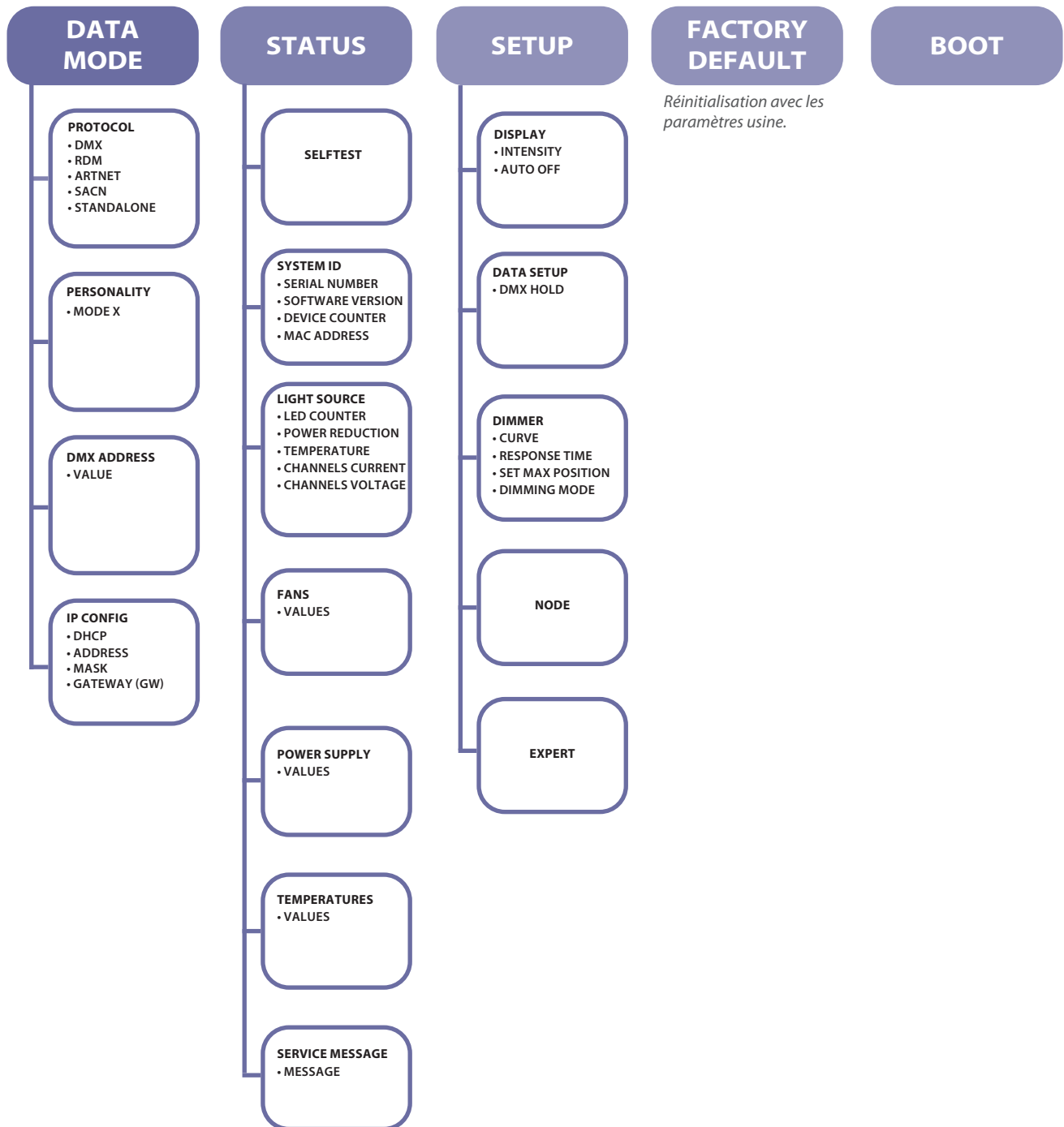

Fonction	
	Sortie du menu et/ou retour en arrière
	Appui long de 3 sec => Accès au mode Focus
	Sélection du menu et/ou validation
	Défilement des menus et/ou augmentation des valeurs sélectionnées
	Défilement des menus et/ou diminution des valeurs sélectionnées
	Défilement des menus et/ou augmentation des valeurs sélectionnées
	Défilement des menus et/ou diminution des valeurs sélectionnées

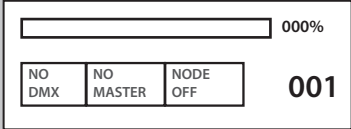
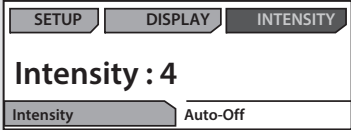

→ Sélection dans menu *SETUP/DISPLAY MODE*

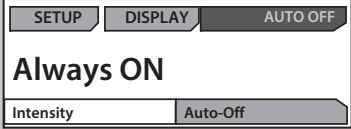
Afficheur	Mode	Description
	Always ON	Affichage principal (écran d'accueil) toujours allumé
	Intensity	Réglage intensité de l'écran <i>Pour modifier la valeur, appuyez sur les touches :</i>   appuyez sur OK pour valider
	Auto-OFF	Affichage principal ÉTEINT après 20 secondes

6.1 Maintenance préventive

6.1.1 Fréquence

Une maintenance générale doit être effectuée au minimum une fois par an et plus si le produit est utilisé dans des conditions d'utilisations « difficiles » (fumée, humidité, chaleur, tournée, etc.)

6.1.2 Nettoyage général

Enlever la poussière du produit.

La lentille frontale peut être nettoyée avec des solutions contenant de l'alcool.

6.1.3 Vérification visuelle générale

- Pas de trace de chaleur.
- Pas de jeu dans les contacts.
- Pas de pièces manquantes.
- Vérifier le serrage de toutes les pièces mécaniques (vis, écrous, mise à la terre, etc).

6.1.4 Source LED



- Ne touchez pas la surface de la source LED (aucun contact avec les mains ou des outils).
- Ne mettez pas d'air comprimé directement sur la source.
- Contactez un distributeur agréé Robert Juliat en cas de résidus ou d'autres objets situés à la surface de la source LED.

6.1.5 Optiques

Utiliser uniquement des solutions contenant de l'alcool pour nettoyer les pièces optiques (lentilles) :

- Pour nettoyer les parties optiques, utiliser un chiffon doux en combinaison avec de l'eau distillée ou de l'alcool isopropylique recommandé pour les optiques traitées. N'utiliser aucun produit de nettoyage contenant des solvants ou des abrasifs, car ceux-ci peuvent endommager la surface.
- Essuyer et sécher avec un chiffon doux non pelucheux.

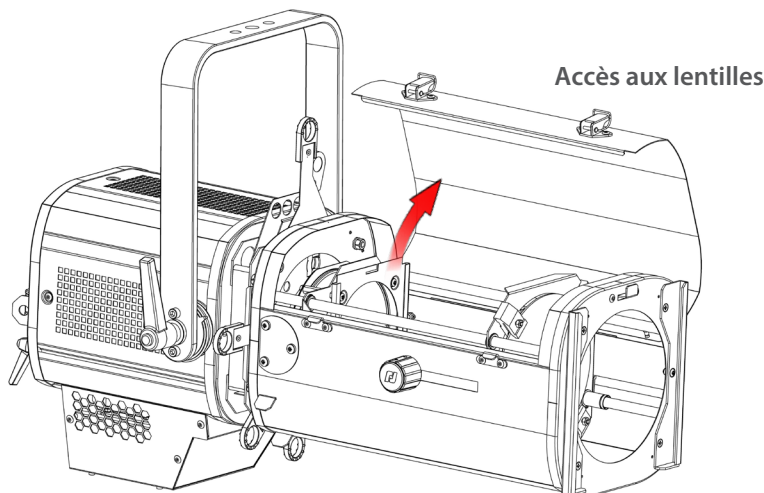

6.1.6 Nettoyage de la trappe à LED

Nettoyage de l'intérieur de la trappe / porte-lentille :

- Pour nettoyer les parties optiques, utiliser un chiffon doux en combinaison avec de l'eau distillée ou de l'alcool isopropylique recommandé pour les optiques traitées. N'utiliser aucun produit de nettoyage contenant des solvants ou des abrasifs, car ceux-ci peuvent endommager la surface.
- Essuyer et sécher avec un chiffon doux non pelucheux.
- Le système de double condenseur (lentilles asphériques et biconvexes) peut être facilement enlevé, sans outils, en desserrant les deux écrous papillons. Le support complet peut alors être retiré pour être nettoyé.

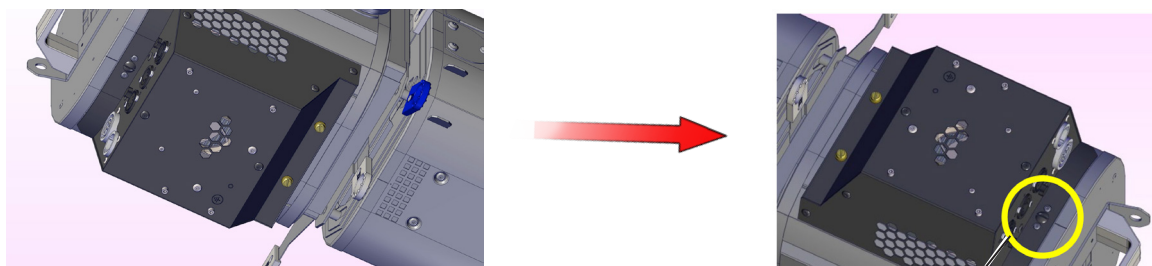

Comment retirer la trappe LED Sully pour nettoyage :

1. Nous recommandons d'installer le projecteur halogène à convertir en LED sur une surface plane et stable. Isoler électriquement et déconnecter tous les câbles avant toute intervention.
2. Desserrer la vis quart de tour avec un tournevis plat.
3. Retirer les deux vis.
4. Ouvrir la trappe lampe, la faire glisser légèrement, débrancher le connecteur faston (fil de terre reliant la trappe à la lanterne) et extraire complètement la trappe de la lanterne.
5. Installer la trappe LED avec précaution sur une surface plane.

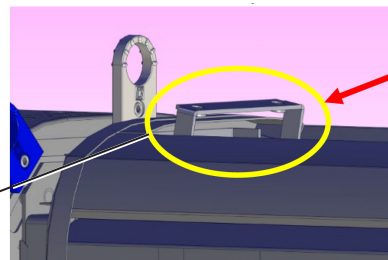
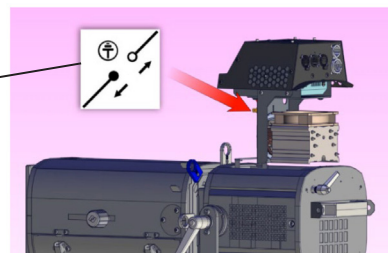
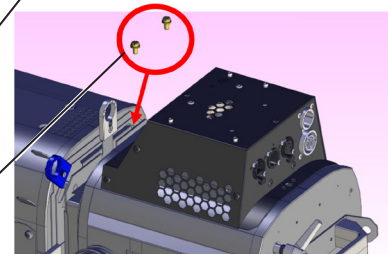

Installation de la trappe LED Sully :

6. Afin de faciliter l'insertion de la trappe Sully LED, retourner le projecteur, le poser à plat, et redresser au maximum la charnière de fixation. S'assurer que la trappe LED est positionnée verticalement par rapport au point d'insertion dans la lanterne afin de faciliter l'opération.
7. Rebrancher le connecteur faston (fil de terre) à la trappe Sully LED.
8. Une fois la trappe LED complètement insérée dans la lanterne, resserrer les deux vis pour fixer la trappe à la charnière. Resserrer ensuite la vis quart de tour située à l'arrière de la lanterne pour finaliser la fermeture de la trappe.

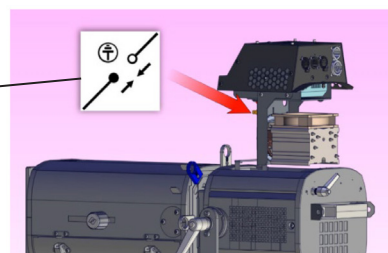

6.2 Analyse

Si le problème persiste après avoir suivi la procédure de dépannage, veuillez contacter un revendeur Robert Juliat agréé avec les informations suivantes :

- Modèle, version et numéro de série du produit.
- A partir du menu état de l'appareil :
 - Version de logiciel
 - ID de la carte LED
 - Nombre d'heures d'utilisation
- Description du problème.



En cas de surchauffe, l'intensité lumineuse sera réduite par le système.
Les informations indiquant la diminution de puissance et les valeurs de température sont accessibles en utilisant un appareil compatible protocole RDM.

6.4 Mise à jour Firmware



Après la mise à jour de votre appareil avec le firmware V3.0, nous vous recommandons vivement de mettre à jour le type de source (CCT) soit CW (Blanc Froid) ou WW (Blanc Chaud) en suivant la procédure décrite dans la section ci-dessous : **5.1.5 Sélection de la CCT**

Sélection de la CCT

Jusqu'à présent la CCT de la source Led n'était pas prise en compte. Maintenant à partir du firmware V3.0 c'est le cas, votre appareil sera automatiquement reconnu comme source CW ou WW.

Les appareils livrés avec un firmware inférieur à V3.0 n'ont pas de CCT attirée.
Après avoir fait la mise à jour en V3.0, il est fortement recommandé de spécifier la CCT de votre appareil.
Pour cela, il vous faudra rester sur la Page Web que vous avez utilisé pour la mise à jour.

Dans la partie **Source** de l'onglet HOME, la CCT de votre appareil est indiqué.

- Si "unknown" apparaît, veuillez sélectionner la CCT de votre appareil en cliquant sur les icônes **CW** ou **WW** puis sur la flèche .

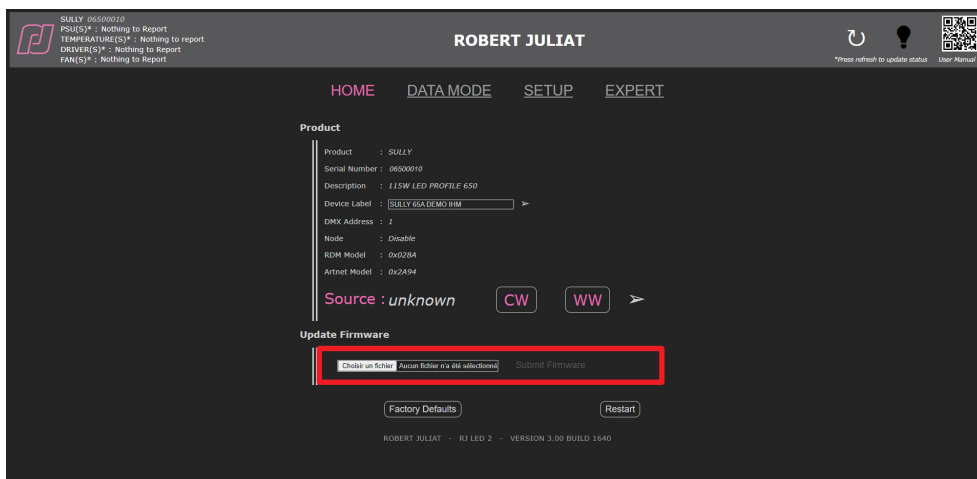

- Le changement du type de source change le Model_id. qui est utilisé dans les bibliothèques pour reconnaître les appareils automatiquement et faire éventuellement un Auto-Patch.
- Si par la suite la CCT de la source vient à être changée ou en cas d'erreur de manipulation, il sera toujours possible de changer le type de source dans le mode Expert qui est protégé par un mot de passe.

1. Firmware disponible en ligne via le lien www.robertjuliat.fr/Decoupes/SULLY_650SX
2. Télécharger et décompresser le fichier
Il y a 4 fichiers :
 - Firmware (format .upd2)
 - Historique du firmware
 - Procédure de mise à jour
 - Manuel utilisateur à partir du firmware V3.0
3. Allumer le projecteur
4. Connecter le projecteur au réseau à partir d'un ordinateur
5. Ouvrir un navigateur web (Internet Explorer, Firefox, Chrome...)
6. Saisir l'adresse URL pour se connecter à l'interface web (Cf. 5.1)
7. Téléchargez votre fichier de firmware (.upd2) dans la "Update firmware" et cliquez ensuite sur "Submit firmware"

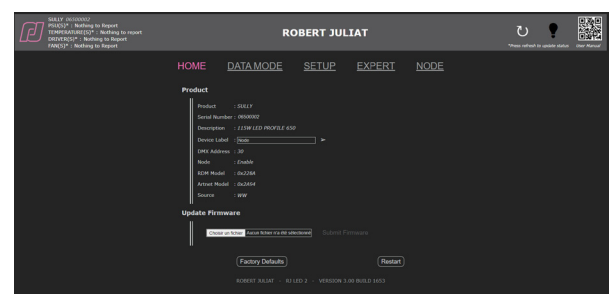

6.5 Réglage usine par défaut

6.5.1 Modes

Mode	Description
Restart	Réinitialisation du logiciel – Tous les paramètres utilisateur sont conservés
Factory defaults	Réglage de tous les paramètres utilisateur sur valeurs usine par défaut

6.5.2 Contrôle

Réglage sur valeurs réglage usine par défaut /
Réinitialisation via interface web
(Home page)

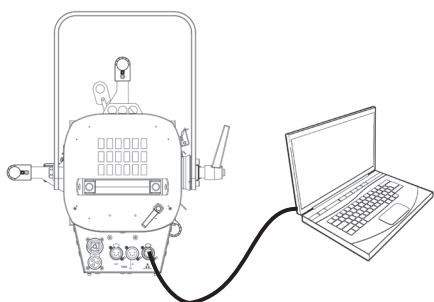

Réglage sur valeurs réglage usine par défaut /
Réinitialisation via protocole RDM

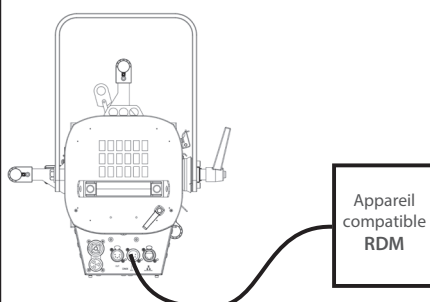

Réglage sur valeurs réglage usine par défaut via afficheur et clavier à la place de panneaux de contrôle (option)

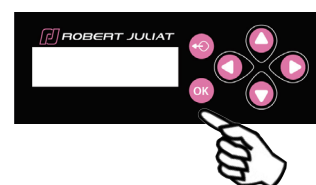

➔ Si l'adresse IP est inconnue (à cause d'une modification antérieure), l'adresse IP peut être lue à partir du protocole RDM ou bien une réinitialisation (dite **hard reset**) doit être effectuée:

